

Material Ingreso 2023 Escuela Secundaria. Universidad Nacional del Litoral

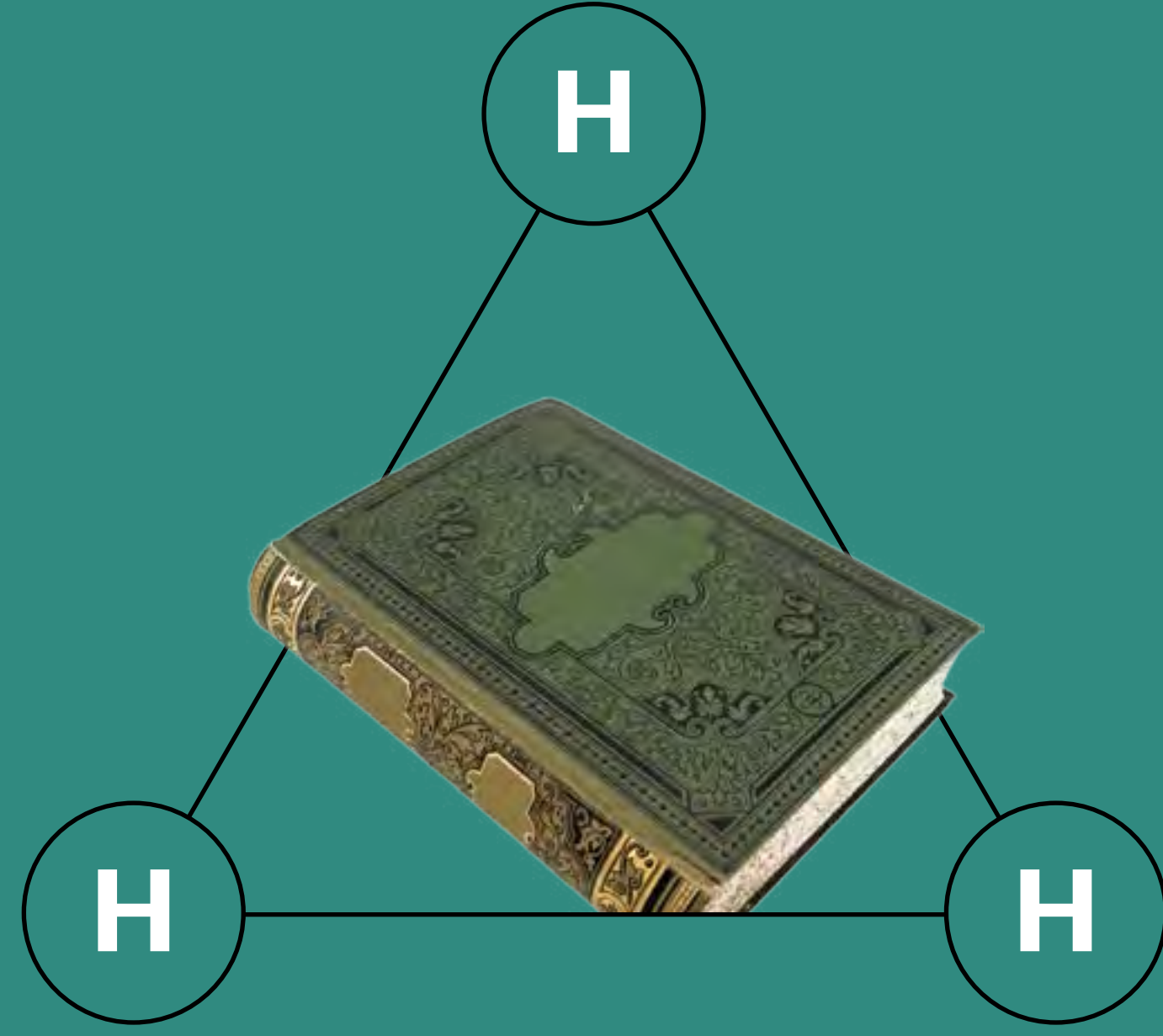

~ Los Guardianes ~ de los libros perdidos

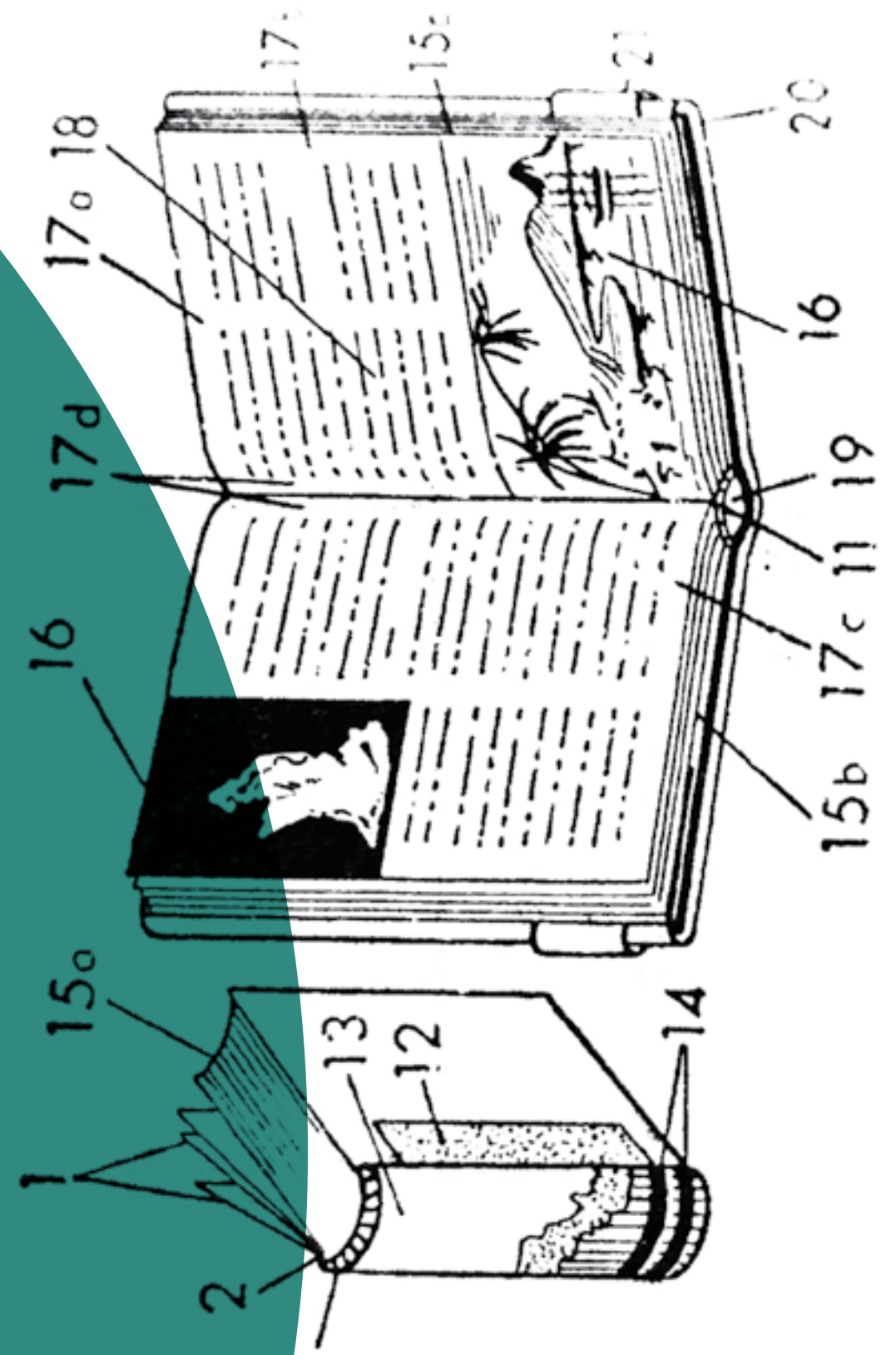

UNL • ESCUELA
SECUNDARIA

Orientaciones para comenzar la aventura. **Leer con atención, Guardianes!**

Hay una idea que nos gusta mucho y queremos compartirla. Una idea, que condensa la magnitud de un hacer colectivamente humano. Y dice así: La ciencia es una aventura. Lo divertido de pensar de esa manera, es que nos remite a una gran hazaña en la que proeza y heroicidad se entremezclan con riesgo, duda, error y hasta con afrontar a veces, el ridículo.

Nunca se sabe qué va a pasar, qué deparará la próxima misión. Porque en la ciencia anidan las preguntas que nos llevan hacia la frontera entre lo que conocemos y lo que aún nos queda por conocer.

Te invitamos a recorrer esta aventura del conocimiento, explorando un relato que sobrevuelan cuestiones científicas.

El relato que te presentamos en este material oficiará de “hilo” para que ciertos personajes salgan a escena, la historia del conocimiento fluya, los textos circulen, se despierte tu motivación, tu curiosidad y, sobre

todo, para que las ideas que vayas construyendo al recorrer estas páginas, hagan contacto textual en cuanto comiences a escribirlas.

Es por esto que, pensamos en un viaje, una travesía, una especie de periplo en el que vas a tener que ir resolviendo las distintas misiones que se te presentan a modo de organización de tu recorrido.

Al final del relato vas a encontrar todas las misiones para resolver junto con los Guardianes de los libros perdidos.

Para resolver estas misiones vas a necesitar un grupo de hojas abrochadas o una especie de cuaderno en el cual registres toda esta aventura y las resueltas, porque necesitamos de tu ayuda e ingenio para colaborar con los guardianes en la búsqueda del libro maestro. Para personalizar este diario te proponemos que expreses tu creatividad en la tapa. Recordá que sos parte de este grupo, un guardián más.

Esperamos que toda la propuesta resulte un proceso divertido, dinámico y de intercambio, puesto que consideramos al aprendizaje y al estudio como actividades que se enriquecen si se buscan espacios para socializar dudas, interpretaciones y opiniones.

Esa es nuestra intención: que puedas confiar en tus conocimientos previos, en tu capacidad para identificar los más adecuados a revisar y repasar en cada situación.

El desarrollo de tus respuestas será evidencia del compromiso, ganas y esfuerzo por participar activamente en esta mini aventura del conocimiento que... **¡ya comienza!**

En algún lugar de Grecia siglo III a. C...



Temibles grupos de hombres a caballo recorren las costas del mediterráneo y se aventuran a tierras peligrosas. Los campesinos los observan con miedo y desconfianza desde los sembradíos y sus cabañas al verlos pasar. Transcurre el siglo III a.C, a pocos años de la muerte de Alejandro Magno y son tiempos peligrosos. La experiencia les ha enseñado que solo viaja la gente peligrosa: soldados, mercenarios y traficantes de esclavos. Arrugan la frente y gruñen hasta que los ven desaparecer nuevamente en el horizonte.

Los desconocidos jinetes, llevan meses abocados a una búsqueda incesante, han escalado montañas, cruzado valles, vadeado ríos, surcado mares de isla en isla, para cumplir con la tarea que les fuera asignada por el faraón Ptolomeo I, llamado también Sóter, o “El señor de las dos tierras”.

Estos hombres son cazadores, buscadores de tesoros. Sus presas son una mercancía muy especial, difícil de encontrar, silenciosa, astuta, que no deja rastros, ni huellas. Al no existir mapas terrestres de grandes extensiones, debieron recurrir a los cielos y guiarse por las estrellas, para no perder su rumbo, tal como acostumbran los navegantes.

Han hecho frente a innumerables inconvenientes como la furia abrasadora del Sol, las ensordecedoras tormentas, los intensos vientos, los peligrosos caminos.

Y han cambiado el rumbo durante días enteros, bajo la furia del sol, o las tormentas, escapando de bandidos, conteniendo el aliento. Es lógi-

co que tengan miedo, el rey de Egipto les ha confiado grandes sumas de dinero antes de enviarlos a cumplir sus órdenes a la otra orilla del mar. Pero, aunque los puñales de los ladrones y los naufragios amenacen con hacer fracasar la misión, el faraón insiste en enviar agentes desde el país del Nilo, en todas las direcciones. Desea atesorar solo para él las mercancías tan buscadas.

Los campesinos desconfiados, los bandidos y mercenarios habrían abierto sus ojos y sus bocas por la sorpresa, si hubieran sabido qué perseguían los jinetes misteriosos.

¡Libros, buscaban libros!

“El señor de las dos tierras” uno de los hombres más poderosos de su época, daría lo que fuera por atesorar todos los libros del mundo para guardarlos en una gran biblioteca. Perseguía el sueño de una biblioteca absoluta, que reuniera todas las obras de todos los tiempos, una biblioteca infinita y perfecta. El sueño del faraón se materializó y perduró largo tiempo. La Gran Biblioteca de Alejandría fue durante muchos siglos, no solo un inmenso repositorio de libros, sino el centro del conocimiento de la antigüedad. Cuando finalmente la biblioteca fue destruida en el siglo IV, por quienes buscaban callar las voces del saber, muchos libros se perdieron para siempre. Por eso, desde entonces y hasta nuestros días, existe una organización secreta de valientes capaces de enfrentar aventuras, desafiar peligros y enfrentar villanos, como aquellos antiguos jinetes, en búsqueda de los libros perdidos.

En la República Argentina, año 2022...

El timbre del recreo indica volver al aula. En tres provincias distintas de la República Argentina, tres corazones comienzan a percibir que se avecina una experiencia maravillosa. Las maestras de tres escuelas primarias de distintas provincias encienden el televisor de forma urgente. Una noticia está recorriendo todo el país y es la siguiente:

LOS LIBROS ESTÁN DESAPARECIENDO

[Ver noticia](#)

Así como sucedió en la época del Faraón Ptolomeo I, los tiempos se entrecruzan, entraman y vuelve a aparecer el lazo de la incertidumbre: están desvaneciéndose las palabras en todos los libros de todas las bibliotecas.

Maestras y estudiantes quedan sorprendidos. En sus rostros se trasluce una pregunta: ¿quién o quiénes podrán revertir esta situación? ¿será que existe en el 2022 alguien capaz de salvar los libros? La esperanza para recuperar lo que comenzó a desvanecerse está en el corazón de Hanna, Homero y Helena.

Un espíritu curioso y aventurero surge en ellos, como un sentimiento revelador, frente a la desaparición de la casa de las palabras: los libros. Poder salvarlos es recuperar un alma: el alma de quién lo escribió, y el alma de quienes lo leyeron, vivieron y soñaron a partir de la lectura de sus historias.

Por esas almas y por las que vendrán, Hanna, Homero y Helena, perciben en su interior que el llamado de los guardianes se ha iniciado aún sin conocerse.

Parece que el tiempo se ha detenido. Pero no. Comienzan a pensar de forma individual qué tendrán que hacer de ahora en adelante. Simultáneamente, van hacia la biblioteca de sus escuelas. Y, como una señal, aparecen sus bibliotecarias que -al unísono- coinciden en transmitirles el siguiente mensaje:

Aquellos con corazón de tinta y voluntad por el saber, reciban el llamado eterno de los guardianes de los libros perdidos.

Los corazones de los guardianes estallan de alegría al reconocer que se encuentran frente a un importante e histórico desafío. Entonces, desde Tucumán, Neuquén y Santa Fe, comienzan a idear el encuentro de los escoltas de los libros perdidos.



Ya tocó el timbre de salida. **Hanna**, **Homero** y **Helena**, sienten que sus destinos se van a cruzar, emprendiendo un viaje que tendrá diferentes aventuras por transitar y distintas experiencias por resolver. El celular vibra. Cada uno al mismo tiempo recibe una extraña solicitud de Instagram para unirse a un grupo llamado [@losguardianesdeloslibrosperdidos](#)

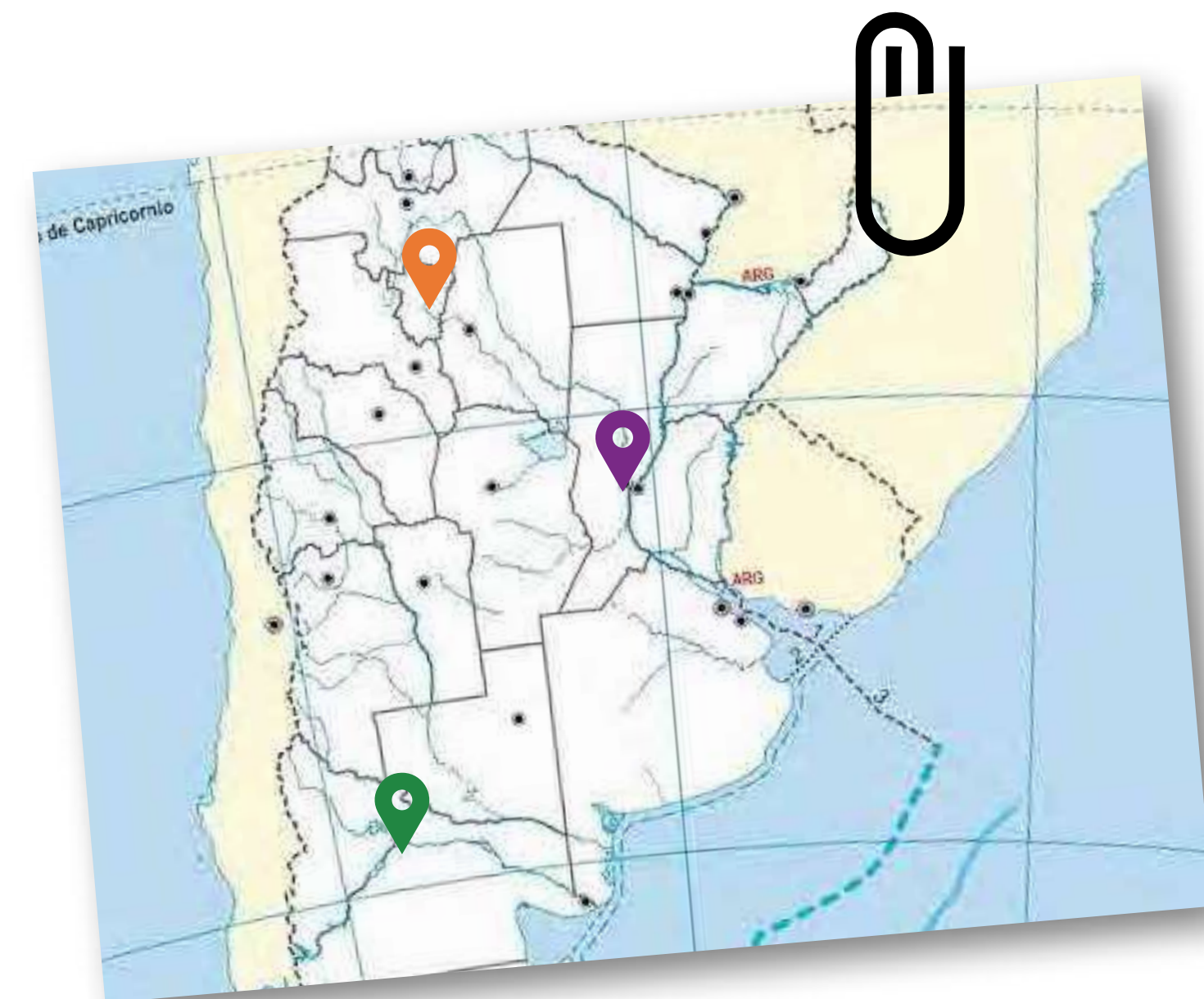



Homero

Soy tucumano, vivo en la capital de la provincia, San Miguel de Tucumán, asisto a la Escuela Primaria N° 31 “Juan Calchaquí”. Tengo 12 años y me gusta el rap.

Dato para compartir: Hanna, Homero y Helena, muestran en sus ropas distintos pedacitos de sus ciudades: La casita de Tucumán, los camalotes del río y las araucarias conformando así una paleta de colores y sentires diverso y argentino.



Helena

Vivo en la provincia de Neuquén; curso el 7mo grado en la Escuela Primaria N° 39 de San Martín de los Andes; mi color favorito es el negro.

Misión 1

¿Nos ayudas a relatar un recuerdo a los viajeros?



Hanna

Vivo en la provincia de Santa Fe; en la zona rural de la localidad de Nelson, que se encuentra al noroeste de la ciudad capital. Voy a la Escuela Primaria N° 572 “Dr Rodolfo Freyre”. Me gustan mucho las historias de aventuras y los superhéroes.



La llegada a la estación de colectivos Retiro abrió un sin fin de sensaciones. Ir hacia la Biblioteca Nacional Mariano Moreno, es el indicio de lo que están por vivir. Ya sabemos que las casualidades no existen. Cada uno por su lado van hacia el hall de la Biblioteca. Allí se encuentran; las pantallas de sus celulares se encienden al mismo momento: el llamado se cumple y sus caminos se entrecruzan con el único fin de rescatar el Libro Maestro, aquel que contiene el poder de devolver todas las palabras de todos los libros del mundo.

Sus tres miradas se cruzaron y supieron que serían compañeros de aventuras.

El encuentro hace que los corazones de los guardianes se asemejen al galope de los jinetes: acelerado, fuerte y constante. La primera revelación dice que tienen que encontrar un libro de coordenadas cuyo nombre es “La sabiduría perdida”, libro de misterios y mensajes ocultos muy antiguo.



Los tres guardianes observan los distintos estantes dentro de la biblioteca; en ellos existen libros rotos, viejos, nuevos, de distintos tamaños y colores. En el fondo de un estante, les llama la atención un libro cuya tapa asoma y despide leves destellos luminosos. Los guardianes se acercan y lo abren. Inmediatamente se desprende una hoja amarillenta que parece haber sido agregada entre las páginas numeradas.

Esta hoja les muestra un mensaje oculto por descifrar. Como parece muy difícil, se necesita mucha concentración para resolverlo.



Biblioteca Nacional Mariano Moreno



Misión 2

¿Te animás a ayudar a los guardianes a encontrar y descubrir este mensaje oculto?



Los guardianes vuelan de Buenos Aires a París



La primera misión unió más a los tres guardianes ya que, con la ayuda de todos los guardianes del mundo —incluidos ustedes— pudieron encontrar la página misteriosa.

Homero tiene todavía el libro de coordenadas en sus manos, lo abre en la página descubierta; este comienza a temblar; sin ánimos de soltarlo lo sostiene hasta que de ese temblor surge un holograma.

Sí, un brillante e intenso holograma que les comunica lo siguiente: **“deben viajar a la ciudad luz y dirigirse al museo del Louvre, al Departamento de Estudios Orientales en donde encontrarán una tablilla de origen sumerio que les ayudará a descifrar un nuevo mensaje”.**

Ya sabemos que los ojos son la puerta del alma; por eso, y sin decir una palabra, estos aventureros comprendieron que el próximo destino es París.

Viajar es marcharse, moverse de lugar, desplazarse. Ahí van los tres hacia el aeropuerto de Ezeiza.

EZE Ezeiza

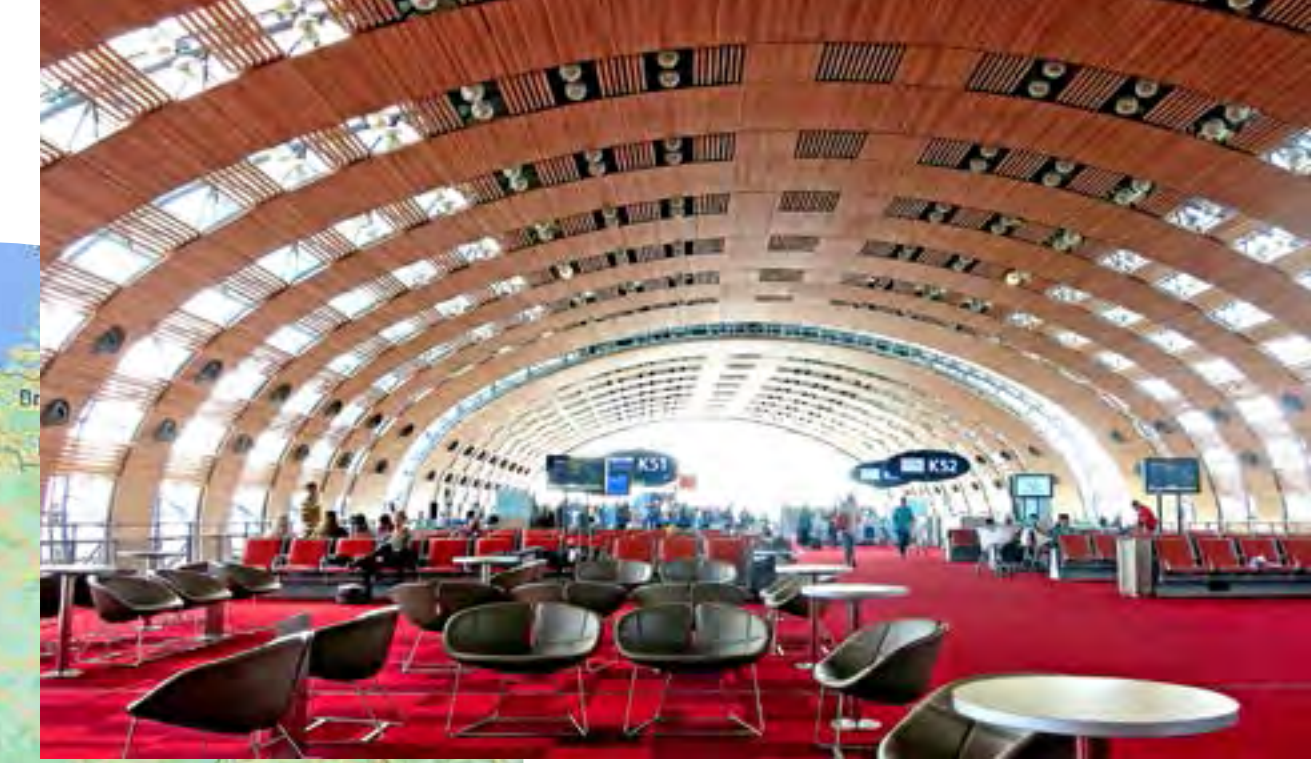
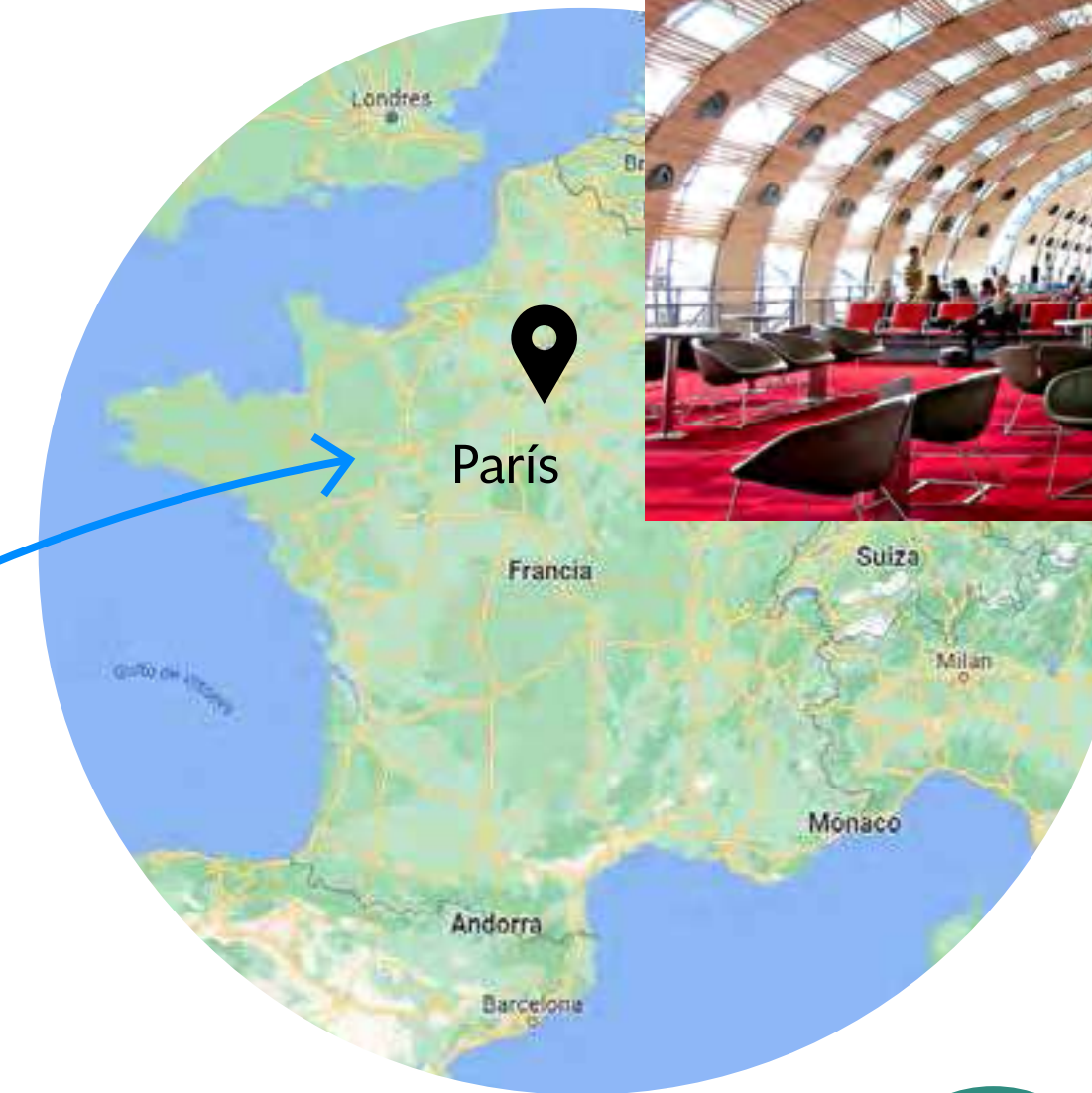
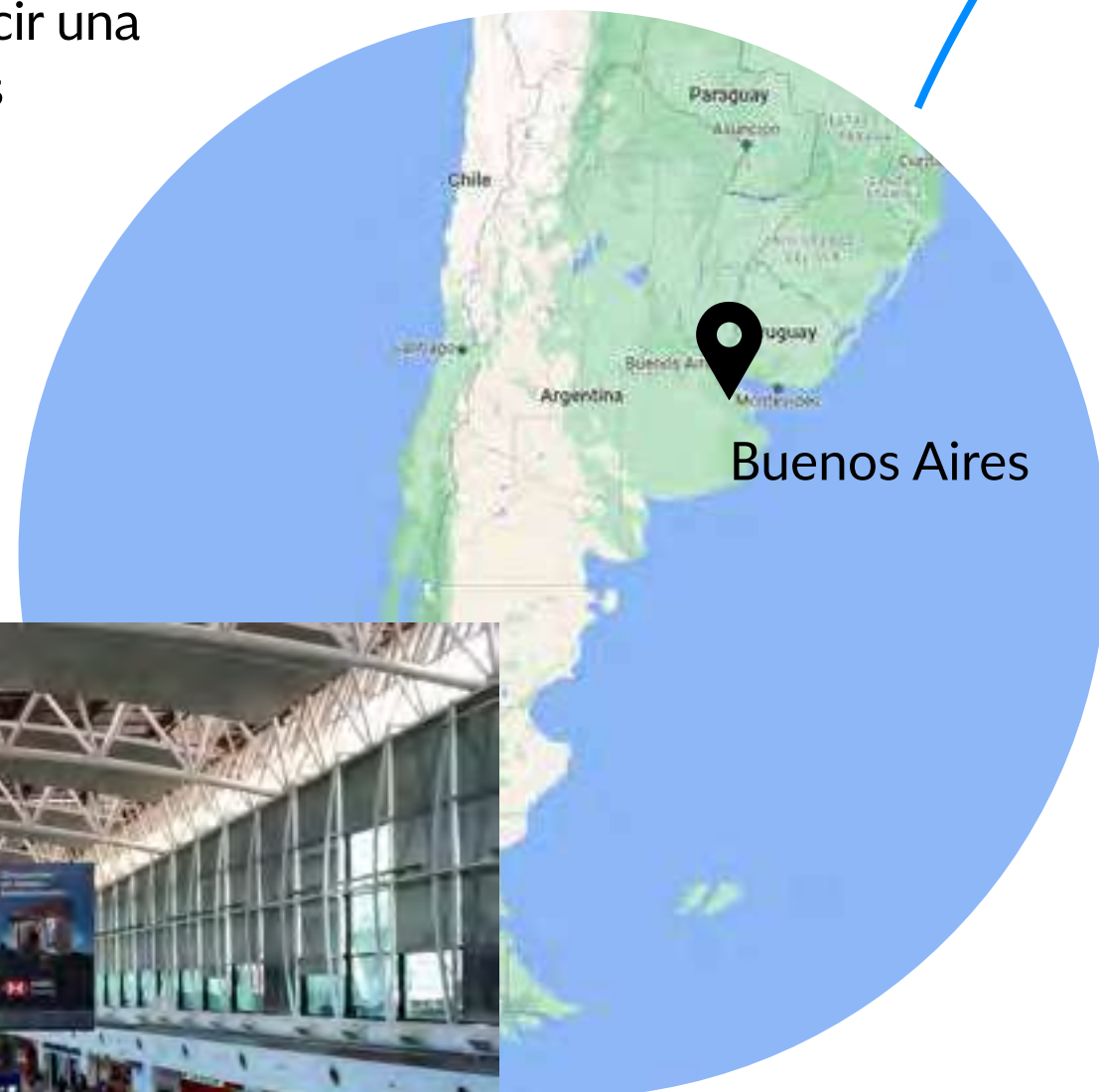

CDG
Charles De Gaulle



Misión 3

Destino: París. Los chicos comienzan a averiguar sobre los vuelos más próximos para llegar lo más rápidamente a París; se encuentran con distintas opciones de aerolíneas, horarios de partida, horarios y día de llegada, duración del viaje, cantidad de escalas, etc. Todas las opciones con el mismo precio. Es momento de ayudarlos a determinar cuál de los vuelos deben tomar.

Viajar es enfrentarse al desafío de tomar decisiones y así lo hicieron. Subir al avión, buscar los asientos, trazar rutas y estrategias para encontrar el alma de todas las almas: el Libro Maestro. Dibujar en la servilleta posibles encrucijadas para llegar a aquella fuente de la sabiduría.

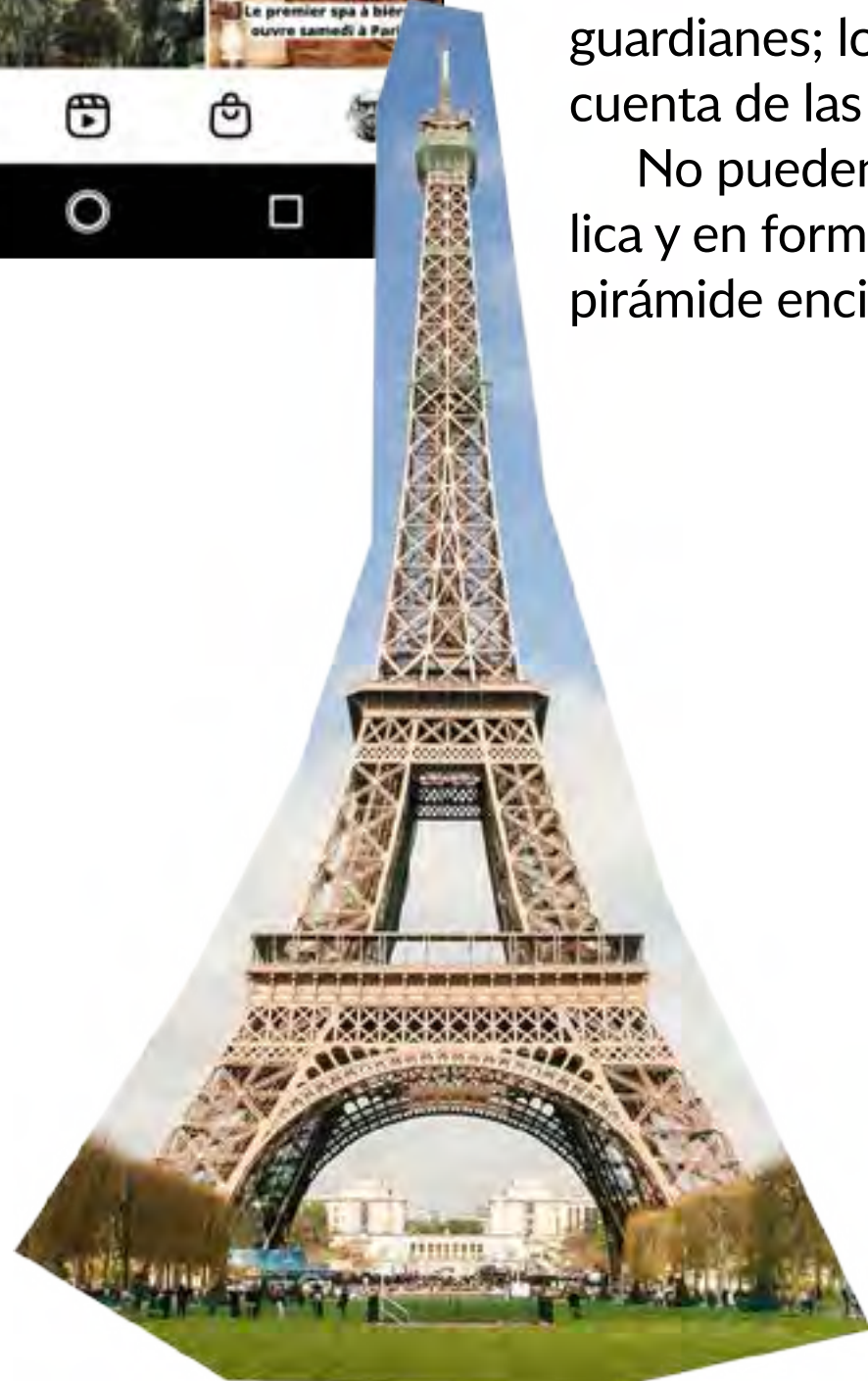
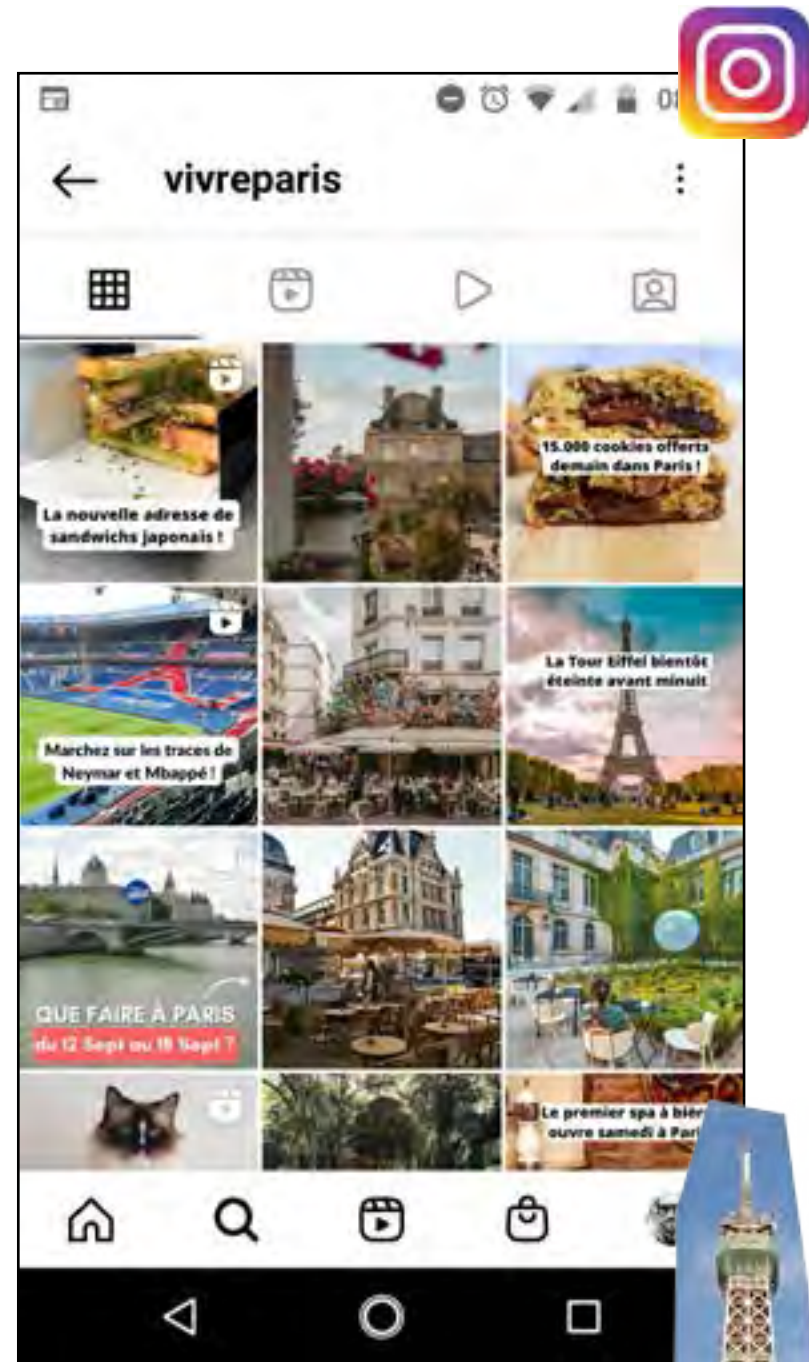

Después de varias horas, por fin llegaron a la ciudad de las luces. Cuántas historias y cuántos enigmas rodean a París. En el aeropuerto Charles De Gaulle, Hanna, Homero y Helena postean fotos en sus redes sociales para compartir con los demás guardianes que siguen su aventura a través de Instagram.

Siempre lo supimos: las ciudades se conocen caminando, y París no es la excepción. Diferentes calles y edificios pintan un cuadro de colores y formas, de sabores y sentidos. En ese cuadro, el Museo de Louvre es una pincelada armoniosa que corona el paisaje. Los tres guardianes llegan al museo: Hanna, Homero y Helena ingresan por la puerta principal. El recorrido por el museo es otro viaje; un encuentro con el pasado; es atravesar épocas y culturas entre una sala y la otra. El asombro se apoderó de los guardianes; los objetos exhibidos se despliegan ante sus miradas dando cuenta de las huellas de un presente inmediato.

No pueden dejar de observar la magnífica construcción de cristal, metálica y en forma de pirámide. En esos momentos, se les revela otra misión: la pirámide encierra una pista para encontrar la tablilla.

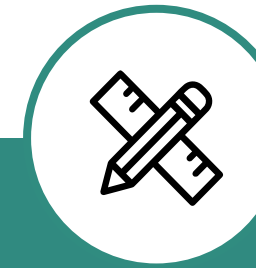

Misión 4

Para conocer y saber más sobre la ciencia histórica y la forma en que se reconstruye el pasado. Te invitamos a resolver la misión relacionada a esta temática en el Cuaderno del guardián.

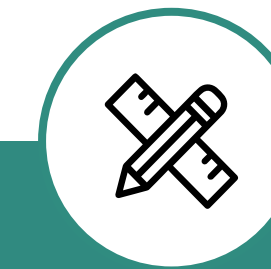

Misión 5

Es tiempo de resolver un acertijo geométrico-matemático que les permitirá llegar al “dato escondido en la pirámide”, siguiendo las indicaciones van a encontrar la tablilla y seguir en la búsqueda del Libro Maestro. Manos a la obra! (en la página ... encontrarás los materiales necesarios para este acertijo).



Encontrar la solución de un enigma o el sentido oculto de una frase trae satisfacciones, pero también preguntas: ¿Estaremos en el camino indicado? ¿Podremos continuar este viaje? ¿Serán muchos los desafíos? Lógicamente que los guardianes todavía no encuentran las respuestas.

Ya con la tablilla en sus manos, buscan por internet información sobre ella; lo que encuentran es muy particular: fue hallada en una antigua ciudad portuaria situada en la costa mediterránea al norte de Siria y contiene un conjunto de símbolos sagrados en escritura cuneiforme.

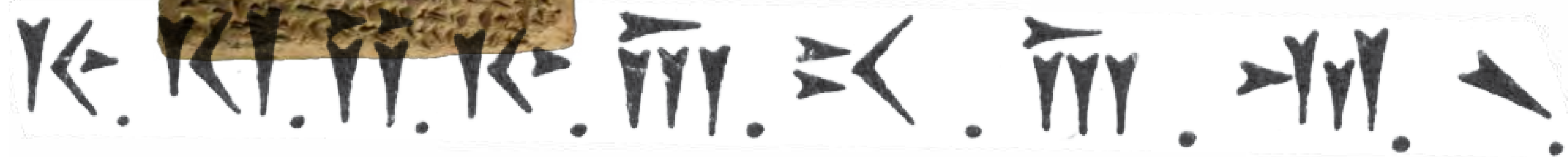

Detectar un hecho, descubrir, revelar, investigar o aclarar circunstancias no es una tarea sencilla. Para los guardianes es un momento importante y revelador de las próximas pistas que seguirán. La lupa del conocimiento reveló que este viaje continúa: ahora en tren.

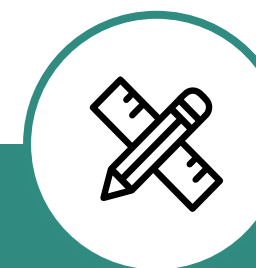
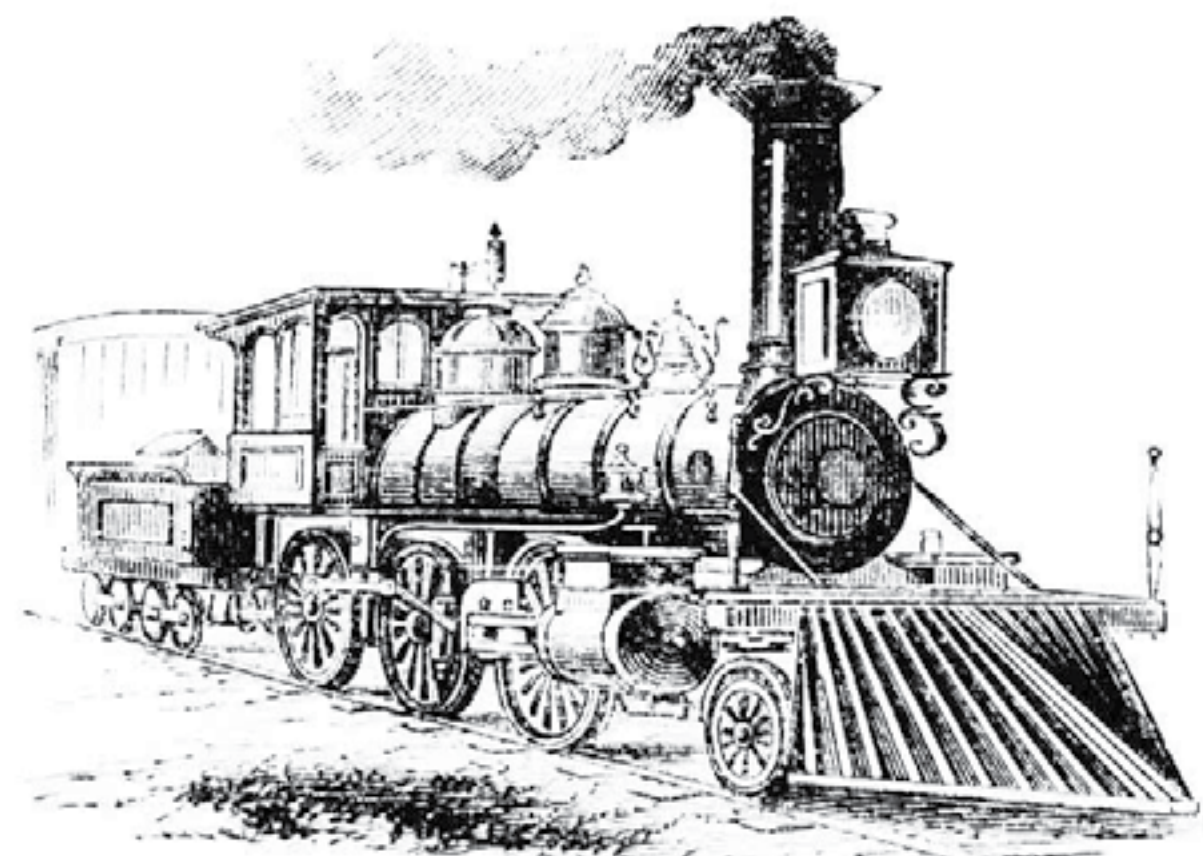

Misión 6

La frase que oculta la tablilla permitirá descubrir la siguiente pista dentro de esta aventura. Para poder conocer el mensaje, se deben traducir los significados de los símbolos, y para ello los guardianes piden ayuda en el grupo de Instagram @guardianesdeloslibrosperecidos

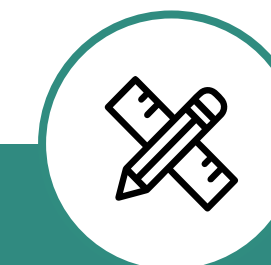

Misión 7

Esta misión se trata de un viaje al pasado sobre rieles. La revolución de los transportes. ¿Cuándo y cómo el ferrocarril se convirtió en uno de los medios de transporte más importantes? Te invitamos a conocer esta historia en el **Cuaderno del Guardián...**

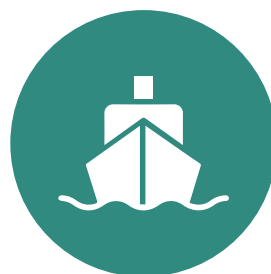

Occidente-Oriente / París-Estambul

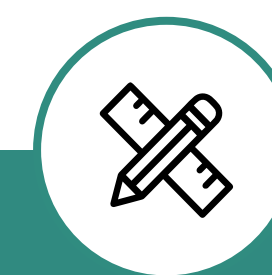
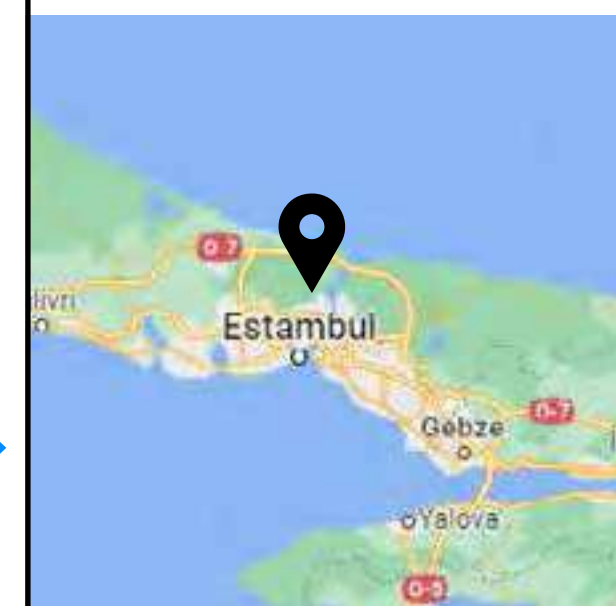

Misión 8

En cada uno de sus asientos encuentran un sobre con una nota “el vagón de almacenamiento te espera”. Para seguir esta pista, te invitamos a resolver en el Cuaderno del Guardián “Crea tu propio amuleto”.

Viajar en tren, es otra aventura. Es un lento transitar por los paisajes que unen ciudades, países diferentes, un lugar de encuentro de gente de distintas culturas. El Expreso Oriente es un aliado de los guardianes de los libros perdidos. Históricamente este antiguo y emblemático servicio siempre guarda espacios para los guardianes, seres motivados por el ansia de preservar las palabras. Por otro lado, tiene la particularidad de unir Oriente y Occidente y de ser un viaje al pasado sobre rieles. El recorrido completo París – Estambul, solo se realiza una vez al año –en el mes de septiembre– así que nuestros guardianes corren con suerte. Un viaje por los paisajes de Hungría, Rumania, Bulgaria para finalmente llegar a Turquía. ¿En qué lugar del recorrido encontrarán la siguiente pista?

El tren salió a la hora exacta y llevaba una buena cantidad de viajeros, familias con niños de diversas edades, jóvenes estudiantes y algunas parejas. Al igual que los científicos, a Hanna, Homero y Helena les causó curiosidad un grupo de cuatro hombres adultos pero jóvenes; observaron que vestían ropa formal de color oscura, capas negras con cuellos rojos altos en las que se podía distinguir un llamativo escudo bordado con símbolos desconocidos.

En principio pensaron que tal vez fueran miembros de algún club de ajedrez o algo parecido. Pero, estos hombres tenían un aspecto muy peculiar: sus rostros eran pálidos, con gran cantidad de pelo en sus mejillas, sus dientes largos y afilados al igual que sus manos, eran tan blancos que deslumbraban, a pesar de que siempre estaban en lugares oscuros, como si rehuyeran de la luz. Se podría afirmar que la apariencia de este grupo era casi siniestra. Lo extraño era que siempre estaban cerca de los guardianes.

En este tramo del recorrido ya empiezan a aparecer los signos de cansancio, sueño y hambre; es hora entonces de recuperar energías y deciden ir al vagón comedor. En él encuentran el menú de comidas y coinciden en pedir un plato para compartir. A Homero le gustan mucho los raviolos con salsa de ajo. Con una sonrisa muy grande en sus rostros Hanna y Helena asienten entusiasmadas.

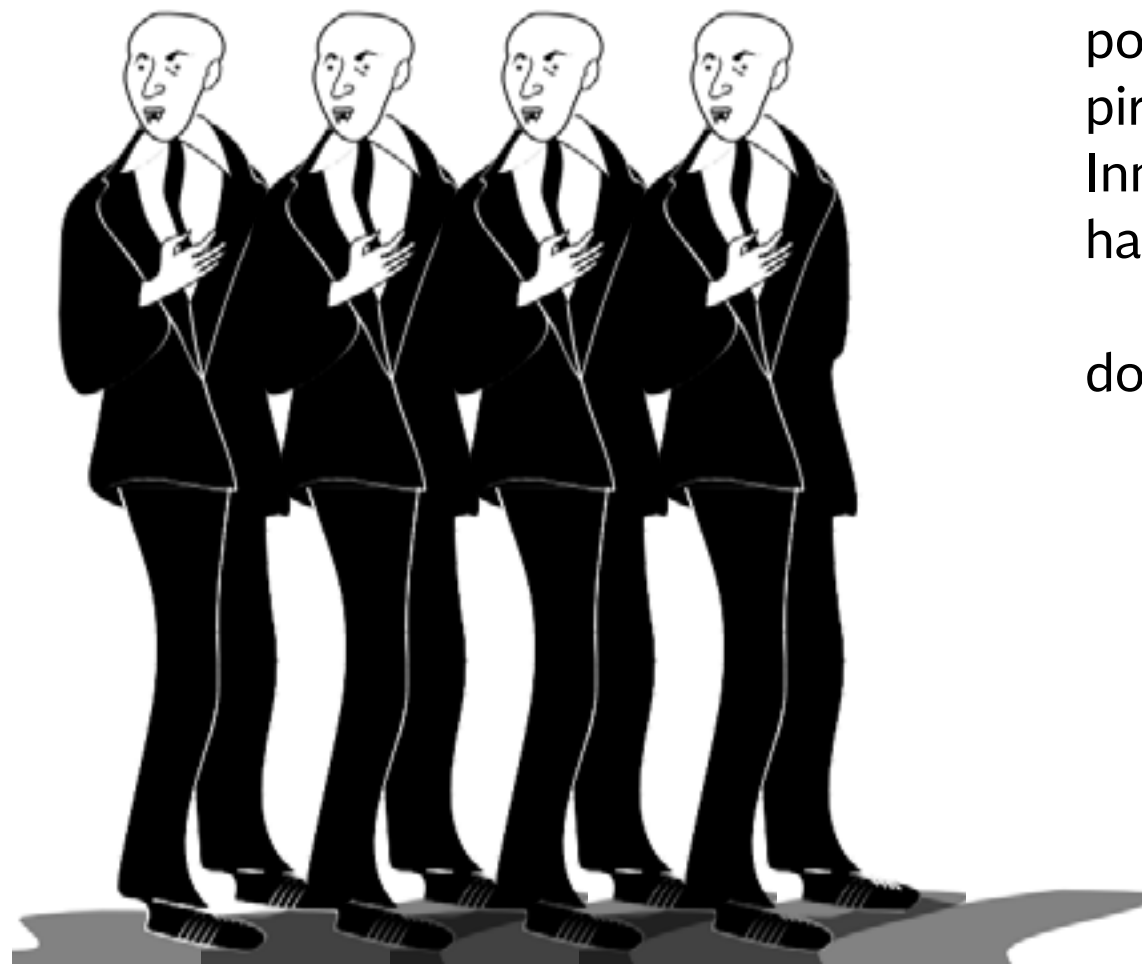

Misión 9

Las horas de viaje en tren se hacen largas y a veces aburridas. En el Cuaderno del Guardián encontrarás un nuevo desafío para pasar este tiempo de viaje: “Mirando el paisaje por la ventana”.



Uno de los mozos les trae su cena, advierten que los hombres raros —que los habían seguido y estaban en una de las mesas contiguas— salen despavoridos.

Los tres guardianes se miran y sospechan de estos hombres; no solo porque siempre están muy cerca sino también porque... parecen vampiros. ¿Alguien ha leído algo sobre los vampiros? ¿Existen los vampiros? Inmediatamente, bajo miradas cómplices, Homero, recuerda un libro que hablaba de ellos.

Piensan que es una señal el hecho de tenerlos cerca, como persiguiéndolos. Quizás si leyeran los tres aquel libro, puedan resolver este dilema.

Leé el cuento



Misión 10

Ayudemos a los guardianes en este problema: **Vampiros en Valaquia**

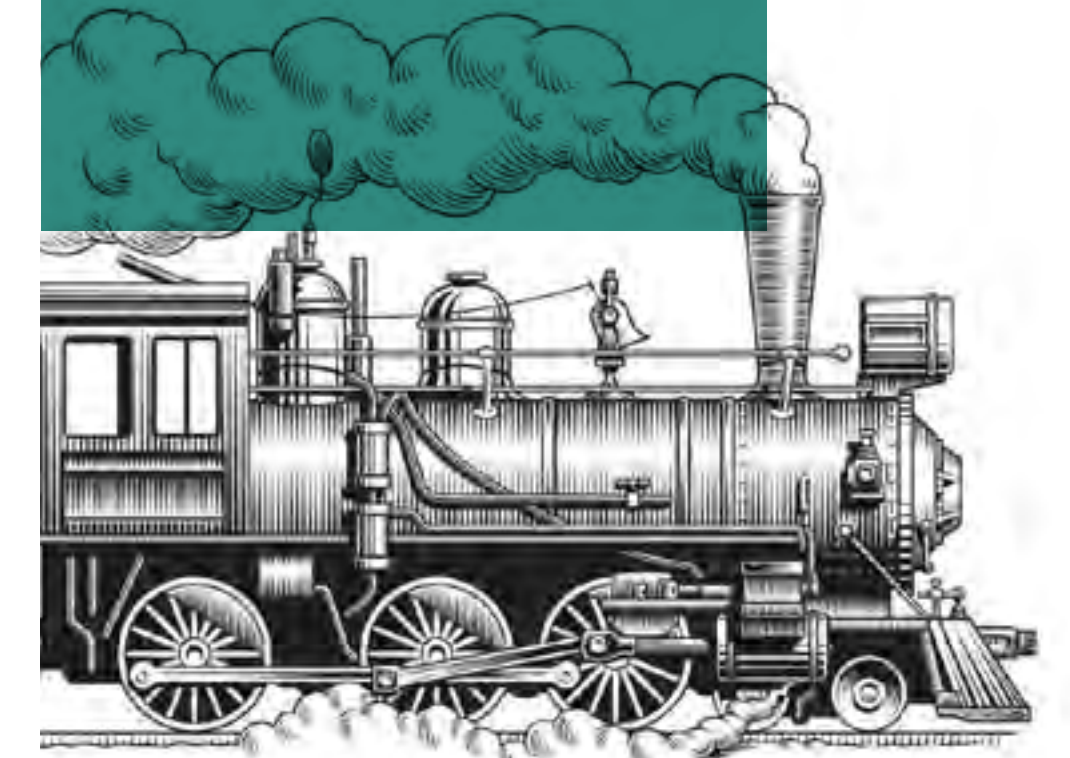



Luego de haber hallado la razón por la cual los merodeadores se encontraban en el tren, y de haber descubierto la forma de ahuyentarlos, colocándose las rosas del vagón en sus solapas, creen que tendrán un momento de descanso. Ya en sus camarotes perciben que el tren se detiene, y escuchan al guarda en los pasillos gritar “¡el conductor ha desaparecido!”; miran por las ventanillas y ven bajar a los demás pasajeros.

Se reúnen y deducen que es un intento de los integrantes de la **Logia Ordo Librorum Tenebris** de impedir que continúen la búsqueda. Como en tiempos pasados, esta hermandad antigua ha resurgido. La **Ordo Librorum Tenebris** es una organización clandestina, la más poderosa de todos los tiempos.

Saber dónde se encuentra la Logia y, especialmente, en qué lugar reside el Libro Maestro es la misión más compleja de los guardianes. Descubrieron que el Conde Librí es el jefe de esta Logia y quien guarda de forma hermética el Libro de todos los libros de la Biblioteca de Alejandría.

Continuando con la búsqueda, los Guardianes hicieron una lista de posibles lugares, con la información que consiguieron en Internet a partir de las palabras “libro”, “antiguo” y “Estambul”. El llamado mercado Sahaflar —nombre que significa en árabe, “mercado del libro viejo”— es su primera opción. Es uno de los mercados de libros usados más antiguos del mundo, donde se respira cierta calma y tranquilidad, ideal para hojear los volúmenes que se exhiben en los puestos que rodean a una pequeña plaza pública. La escena se completa con algunos gatos merodeando tranquilamente y durmiendo junto a los libros.

Este reino de los libros, es un deleite para los ojos de nuestros jóvenes lectores. Sin embargo, resulta un tanto desconcertante, puesto que encontrar el Libro Maestro, es como buscar una aguja en un pajar: hay libros de todos los tamaños, colores e idiomas. Buscan en distintas direcciones alguna pista que los oriente. En una callecita, casi llegando al final del recorrido, sobresale sobre la vidriera de una antigua librería un símbolo que les resulta conocido, es el mismo que portaban los hombres misteriosos del tren. ¡Es la guarida de la **Logia Ordo Librorum Tenebris**!



Misión 11

Estambul, entre épocas. Te proponemos que puedas resolver esta misión para continuar con esta aventura.



Mercado Sahaflar
(mercado del libro viejo,
Estambul, Turquía)

Los valientes guardianes ingresaron con sigilo; se deslizaron entre las estanterías repletas de libros de forma silenciosa, esperando no ser descubiertos. Algunas voces se escuchaban como susurros, casi imperceptibles, aunque a medida que avanzaban por un corredor oscuro se aclaraban las tenebrosas palabras que se pronunciaban en latín:

“Omnia verba librorum occurrent nobis”.



Omnia verba librorum occurrent nobis

Los ladrones de palabras debieron estar tan concentrados, que descuidaron la tienda. Detrás de esa puerta de madera oscura con herrajes dorados, y adornada con el símbolo secreto, algo siniestro estaba ocurriendo. Justo cuando pensaron que solo podían entrar a la fuerza, la puerta se abrió. Hanna, Homero y Helena se escondieron tras las largas cortinas de una ventana cercana. Desde allí, vieron salir a dos de los hombres con capas, llevaban prisa y dejaron la puerta entreabierta.

Al asomarse, con muchísimo temor, pudieron ver una habitación poco iluminada, con pocos muebles, y en una mesita alta como un atril, un libro mágico con tapas rojas. Se acercaron, como atraídos por una energía poderosa y sintieron como si el libro los llamara con la fuerza de todas las palabras que alguna vez leyeron.

Cada página era el comienzo de una historia diferente y a pesar de su pequeño tamaño, parecía no tener fin. Sin dudas se encontraban frente al Libro Maestro. La emoción colmó sus corazones, tomaron el libro, lo guardaron en la mochila de Helena y se acercaron corriendo a la puerta.

Pero al intentar salir chocaron de frente con alguien y todos cayeron al piso, Helena se aseguró de sostener con fuerza su mochila. Al incorporarse, los ojos de este sujeto se posaron sobre cada guardián. No estaba vestido igual a los demás, pero su aspecto resultaba amenazante. Era un hombre pequeño, algo viejo y calvo. Llevaba un reloj de cadena sobre el chaleco del traje, parecía de otra época. Miró a los chicos y finalmente les habló.

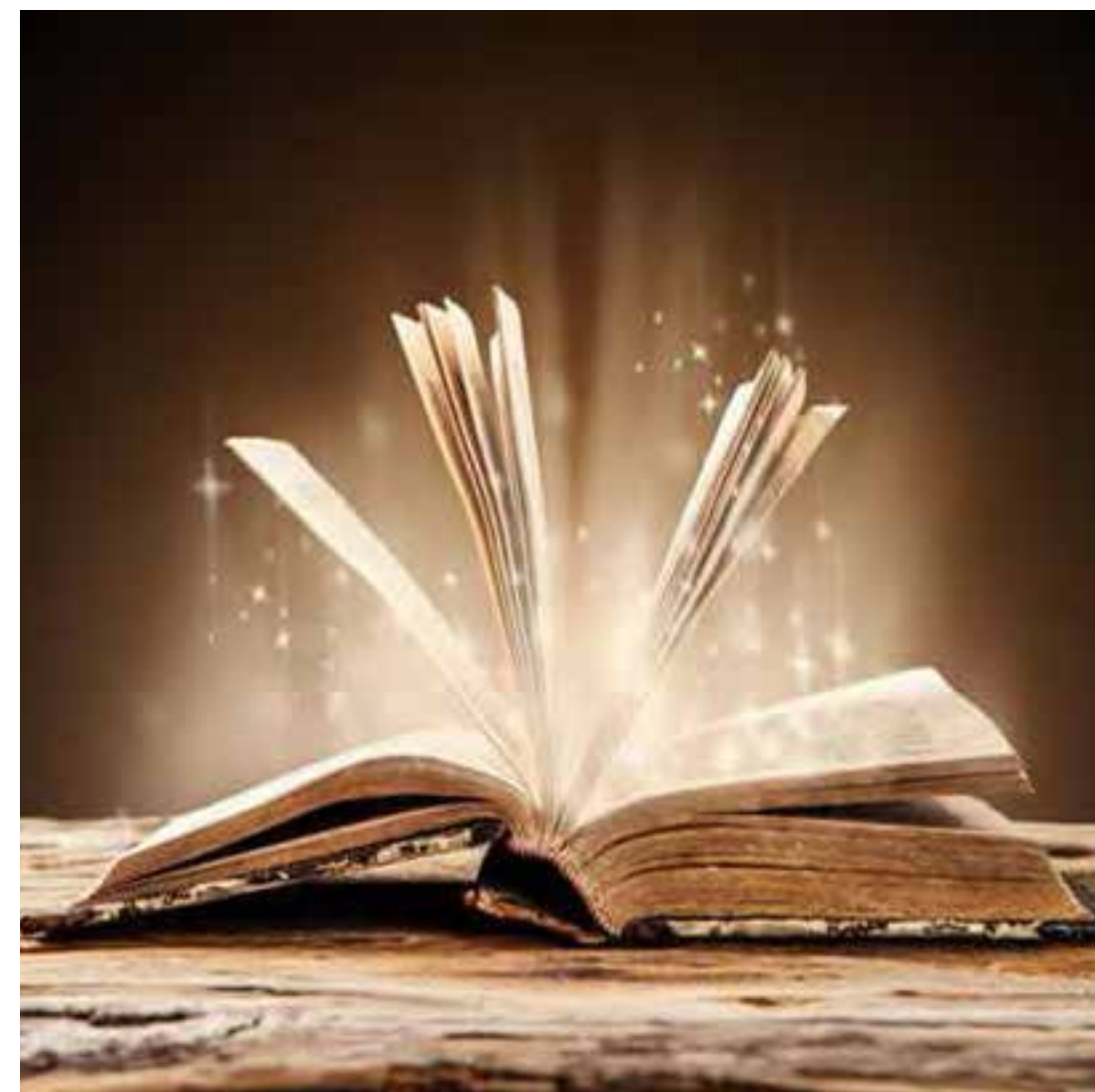

El Conde Libri, con una voz muy calma, les dice que ya sabe quiénes son y les advierte que no van a poder salir de ese lugar con el libro. Los guardianes se vuelven a mirar y Homero toma la palabra. A viva voz, le contesta que han logrado muchos desafíos imposibles y se van a proponer encontrar la forma de librarse de la Logia.

Con un gesto de cierta ironía, El Conde Libri, le tiende la mano a modo de presentación. Pero, los guardianes desconfían de su presentación y comienzan lentamente a tomar distancia. En ese momento, Hanna le dice que ya el tiempo se ha agotado y que a raíz de sus distintas maldades han puesto en peligros a las palabras de todos los libros y que de ahora en adelante la intención va a estar en devolver cada letra a su lugar.

Cuando el **Conde Libri** escucha estas palabras, les sugiere que se unan a la Logia porque de esa manera van a poder obtener todo lo que deseen, ya que el Conde será el único dueño de todos los ejemplares que queden en el mundo. Y sentencia con voz fuerte:

—los guardianes de los libros perdidos no tienen futuro.

Helena, de forma muy decidida le contesta que no hay más riqueza que la imaginación y que los libros son el motor que la impulsa. Y declaró categóricamente:

—Los libros no tienen un único dueño.

Entonces, antes que el Conde Libri pudiera contestar, Homero empujó con fuerza una estantería de libros, poniendo una barrera entre ellos y este sujeto siniestro. En ese momento, corrieron hacia la salida con el Libro Maestro, el tesoro más importante de todos los tesoros. El fuerte estruendo alertó al resto de los integrantes de la Logia —quienes corrieron a socorrer a su jefe— sin darse cuenta del escape de los intrusos.

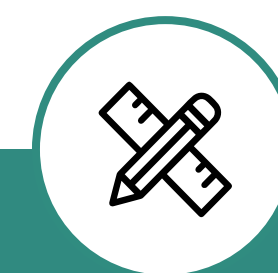

Misión 12

A partir de la lectura de esta parte del relato, te invitamos a que escribas en tu Cuaderno del Guardián, el diálogo entre el Conde Libri y los guardianes, dándole voz a los personajes al momento de la fuga.



El tiempo se termina y es urgente encontrar la manera de llegar a la ciudad de Alejandría en Egipto. Lo importante es que nuestros guardianes han recuperado el Libro Maestro. Con este estado de felicidad y adrenalina envían una foto a los guardianes del mundo con el tesoro conquistado. De paso —una vez más— piden ayuda. Segundos después, reciben información precisa de un ferry llamado El Grand Mistral, un barco que sale del puerto de Estambul con destino a Egipto en dos horas. El tiempo justo para atravesar la ciudad y embarcar.



Y de esta forma, los guardianes llegan al último tramo de la aventura. Así como el mar promete nuevos horizontes, nuestros protectores de las palabras comienzan a sentir la sensación de volver a casa después de la última misión. Compran tres pasajes para subir al barco. Hanna, teme que el movimiento de las olas pueda marearla, pero se tranquiliza al ver que Homero y Helena se sientan cerca de ella.

Ya en el barco, los tres guardianes comienzan a escribir; la escritura siempre organiza las ideas y los pensamientos; luego de un instante los tres se miraron fijamente: habían escrito en sus cuadernos las mismas preguntas: ¿Por qué Alejandría? ¿Cómo podía ser que el mundo antiguo se entrelazara con un presente de celulares, internet y deseos de futuro? ¿Será que la Logia ha desaparecido? ¿O sigue de forma silenciosa sus pasos?

Mientras piensan de qué manera enfrentarán este viaje a Alejandría, los tres guardianes miran hacia lo lejos y comienzan a pensar en ese pasado que se hace presente: ¿qué nos une? Y al levantar sus cabezas, observan al cielo, el eslabón de todos los tiempos.



Misión 13

¿Te animás a investigar las respuestas a la misión “Ojos en el cielo”?

¡Qué cosa extraña! Pareciera que, al momento de pensar en la Logia, los tres guardianes comenzaron a mirar para todos lados, como si aquellos hombres —ahora invisibles— estaban cerca. La tranquilidad volvió a recuperarse.

Al bajar del barco, en el puerto se encuentran con un anciano, vendedor de libros y coleccionista de antigüedades, que se presenta como un viejo miembro de los Guardianes. El anciano les relata:

“

Alejandría: conocida por Cleopatra VII, famosa última reina, su faro y, muy especialmente su biblioteca. Alejandría, ciudad portuaria en las costas del África, que da al mar Mediterráneo. Cuánta historia por recorrer... Se conoce que fue fundada por Alejandro Magno en el siglo IV A.C. y llegó a ser el centro cultural más importante de la antigüedad. No es una típica ciudad de Egipto, donde hay pirámides de dinastías muy antiguas. También existen barrios modernos, que muestran la influencia de Europa dentro de la ciudad de Egipto”.



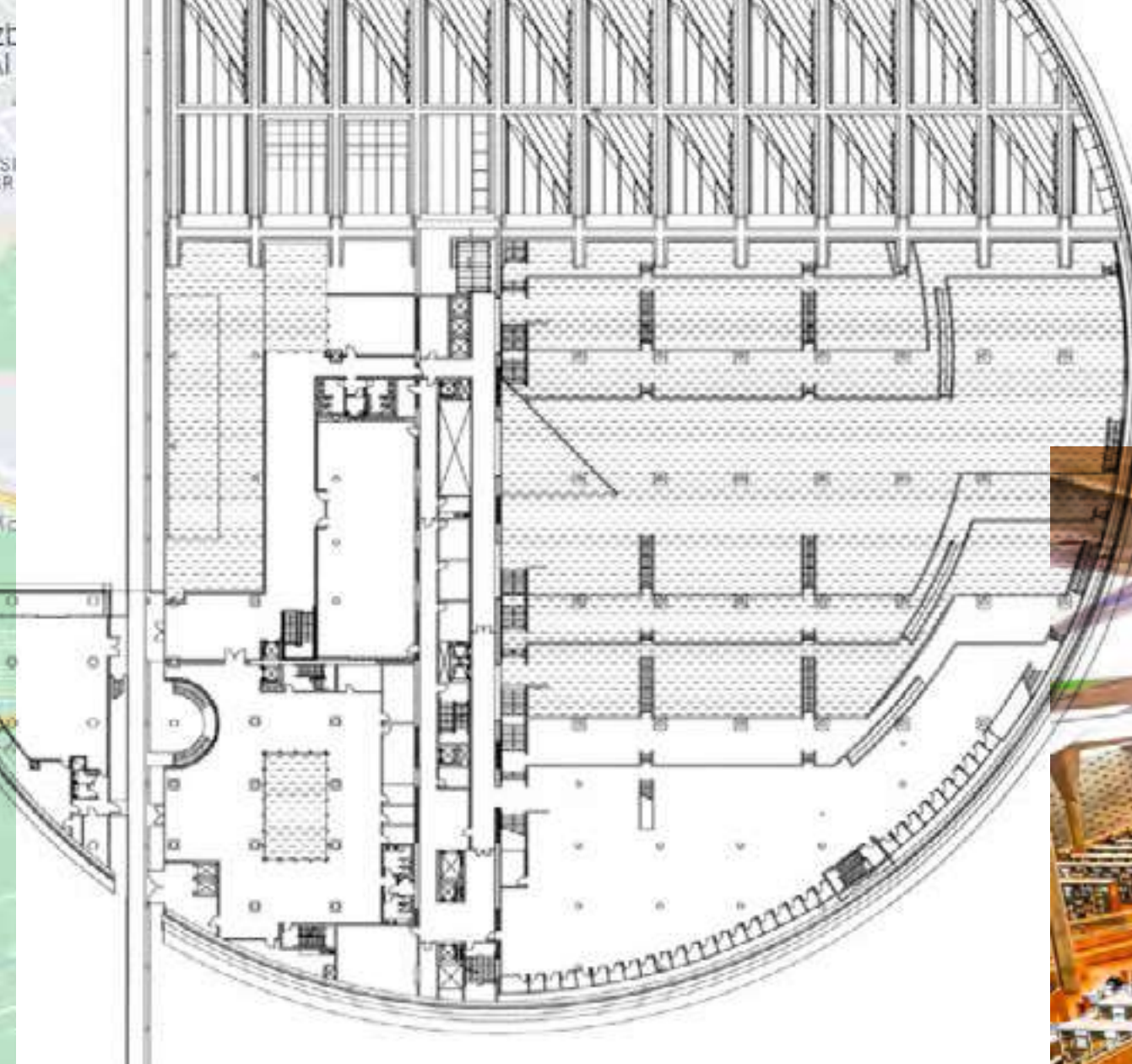

Biblioteca de
Alejandría hoy

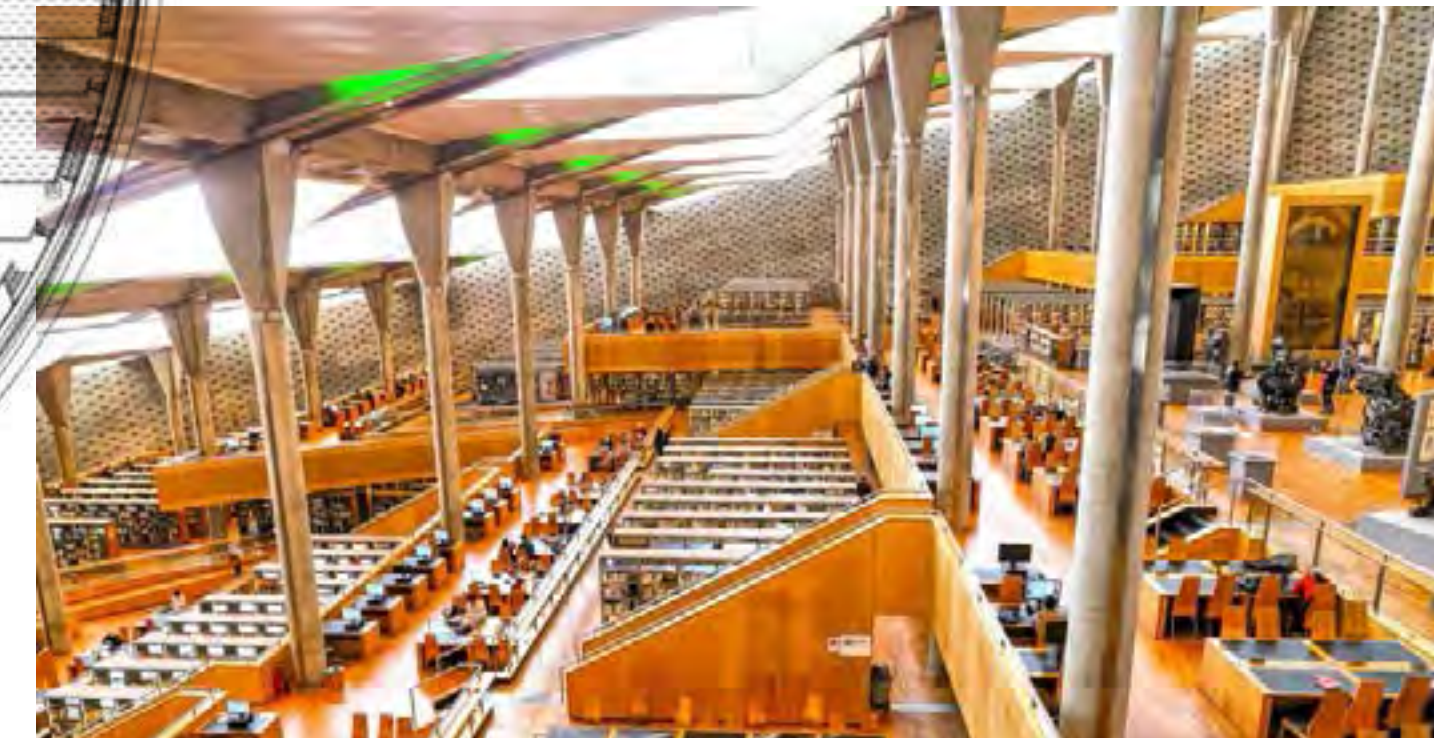

Al finalizar el relato, el anciano transmite un mensaje de parte del resto. Hanna, Homero y Helena escuchan atentamente:

“

Deben llegar a la Biblioteca de Alejandría, encontrar el estante mágico del libro Maestro para que, como por arte de magia, vuelvan las palabras a todos los libros del mundo”.

Entonces, los guardianes en ese momento comprendieron que viajar es también, volver al pasado. Conocer la antigua biblioteca —aquella que fascinó en la antigüedad— es una posibilidad maravillosa.

Al entrar a la biblioteca se hallan en un lugar fascinante, cautivador. Los tres guardianes no salían de su asombro. Entre tantos libros, pasillos ¿cómo encontrar el estante del Libro Maestro?

Caminaron hacia adelante. Llegaron a una gran sala de forma circular. Un laberinto de corredores y estanterías repletas de libros ascendía desde la base hasta la cúspide. Parecía una colmena grande. Pasillos sinuosos, escalinatas, plataformas y puentes muestran una gigantesca biblioteca de geometría imposible. De pronto, sus teléfonos vibraron al unísono. Han recibido un mensaje, una última pista para descubrir dónde guardar el Libro Maestro:

“

Apúrense, no queda mucho tiempo. El Conde Libri sabe que han llegado a Alejandría y está tras ustedes. Sigán las indicaciones del mapa para llegar a la sala correcta. Una vez allí, deberán descubrir cuál es el estante exacto donde ubicar el Libro Maestro...”



Los tres juntos corren a toda velocidad en la dirección señalada por el mapa digital. Atraviesan largos corredores subiendo y bajando escaleras. Minutos después, alcanzan el marcador rojo del mapa.

¡Llegaron! Se detienen exhaustos pero emocionados a contemplar tan magnífico espacio:



Los guardianes observan todo detenidamente. ¿Cómo reconocer el anaquel correcto? Pronto descubren que esos estantes están numerados. Su orden se comienza a contar de abajo hacia arriba, ingresando por el pasillo norte y avanzando en sentido de las agujas del reloj.



“El universo (que otros llaman la Biblioteca) se compone de un número indefinido, y tal vez infinito, de galerías hexagonales, con vastos pozos de ventilación en el medio, cercados por barandas bajísimas. Desde cualquier hexágono se ven los pisos inferiores y superiores: interminablemente. La distribución de las galerías es invariable. Veinte anaqueles, a cinco largos anaqueles por lado, cubren todos los lados menos dos; su altura, que es la de los pisos, excede apenas la de un bibliotecario normal.” *

*

Fragmento de
La Biblioteca de Babel,
de Jorge Luis Borges.

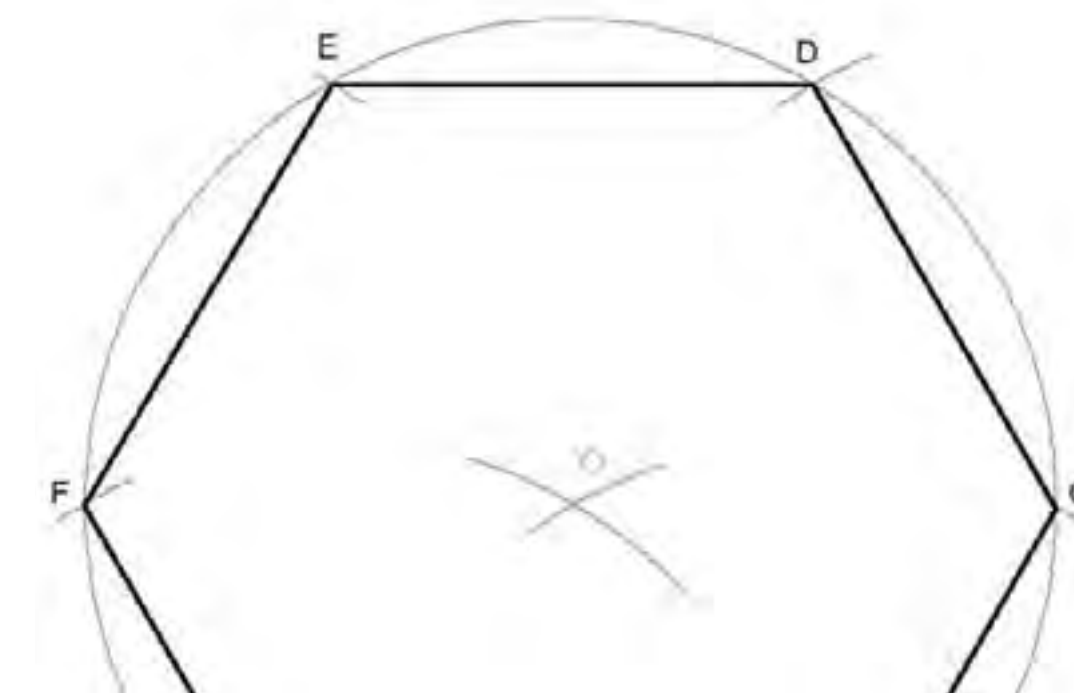

Homero enciende nuevamente a pantalla de su teléfono y lee en voz alta la última parte del mensaje recibido:

“El estante que buscan se corresponde con la parte entera del número de la superficie que ocupa el pozo de ventilación del medio”.

Lo saben. Sólo ellos pueden descubrirlo, porque son los únicos que han llegado tan lejos y pueden tomar las medidas del lugar.

Hanna saca de su mochila una cinta métrica y sin perder tiempo, anota los datos necesarios para realizar el cálculo final.

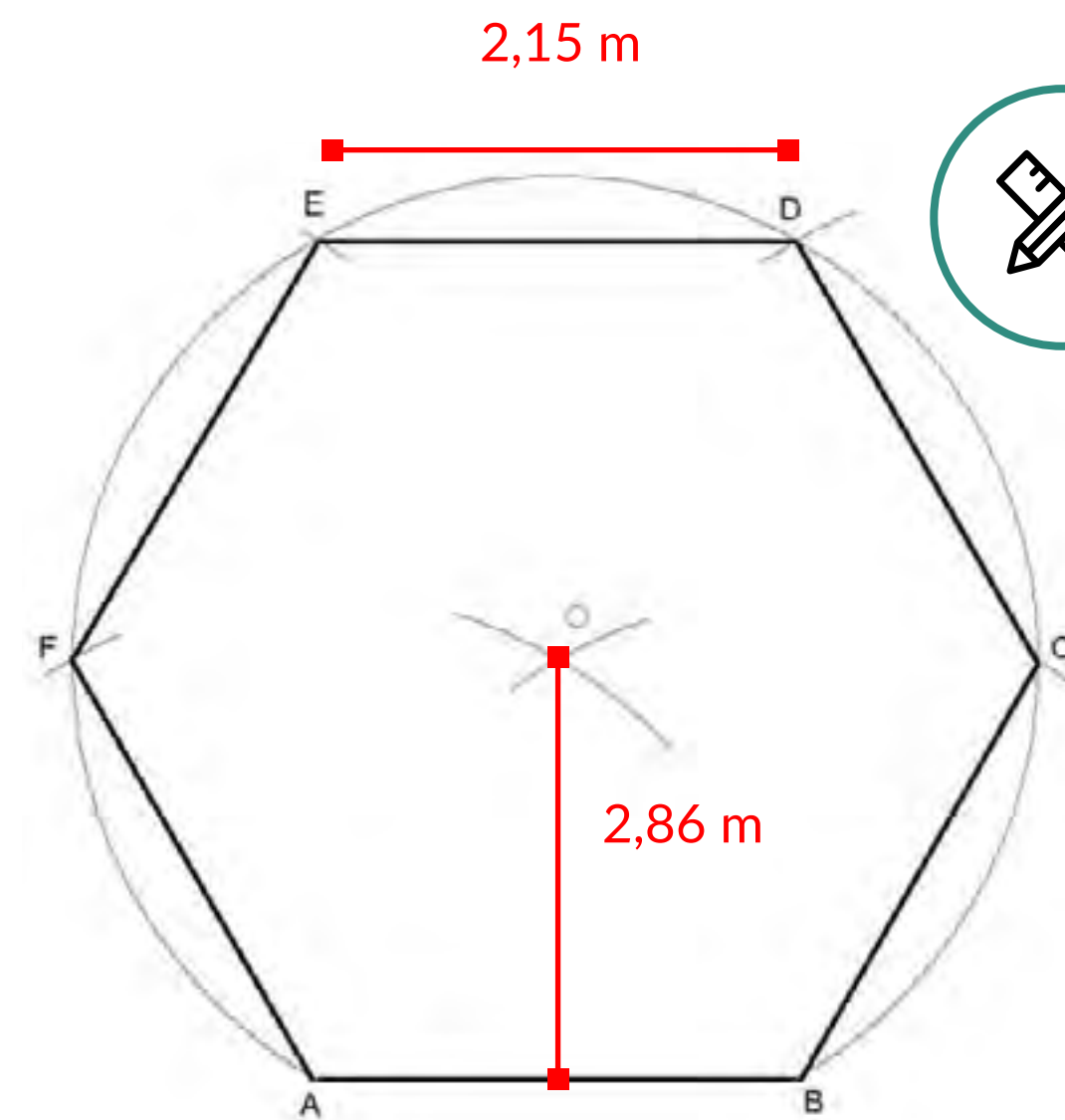

Misión 14

Investiga la superficie del pozo de ventilación y al considerar su parte entera sabrás en qué anaquel colocar el libro.

¡Qué emoción! Un aire de triunfo y victoria rodea a nuestros personajes. El inminente final está por llegar; solo falta volver a poner el Libro en el anaquel indicado. Devolver a la humanidad, el libro de todos los libros, aquel que permite recuperar y atesorar las almas de todas las almas de todos los libros del mundo. Los tres guardianes se abrazaron fuertemente y, entre los tres, tomaron el Libro Maestro, acercándolo poco a poco a su lugar, dentro de la Biblioteca de Alejandría.

¿Y... qué pasó?

Misión 15

Como todas las historias, llegamos al final. Pero, a diferencia de encontrarla escrita, vas a tener que inventarla para saber qué les sucedió a los guardianes. ¿Lograron ubicar el libro? ¿O el Conde Libri apareció nuevamente? Continuando el hilo de esta historia, escriban un microrrelato para saber el final.

Misión 16

Al final del Cuaderno del Guardián vas a encontrar unas preguntas interesantes sobre las nuevas tecnologías.

Misión 17

Nuestros guardianes al terminar esta aventura, guardarán en su memoria todos los puntos donde tuvieron que resolver un desafío y como todo viajero lo harán sobre un mapa. Te proponemos completar la Misión 17: **“Llegamos a destino”.**



Gracias por sumarte a esta aventura.



UNL • ESCUELA
SECUNDARIA

Referencias bibliográficas
BORGES, JL (1941) *La biblioteca de Babel*
en "El Jardín de los senderos que se bifurcan" Editorial Alianza.
VALLEJO, I (2021) *El infinito en un junco. La invención de los libros en el mundo antiguo*
Penguin Random House Grupo Editorial. Buenos Aires, Argentina.
RUIZ ZAFÓN, C (2001) *La sombra del viento*.
Editorial Planeta.

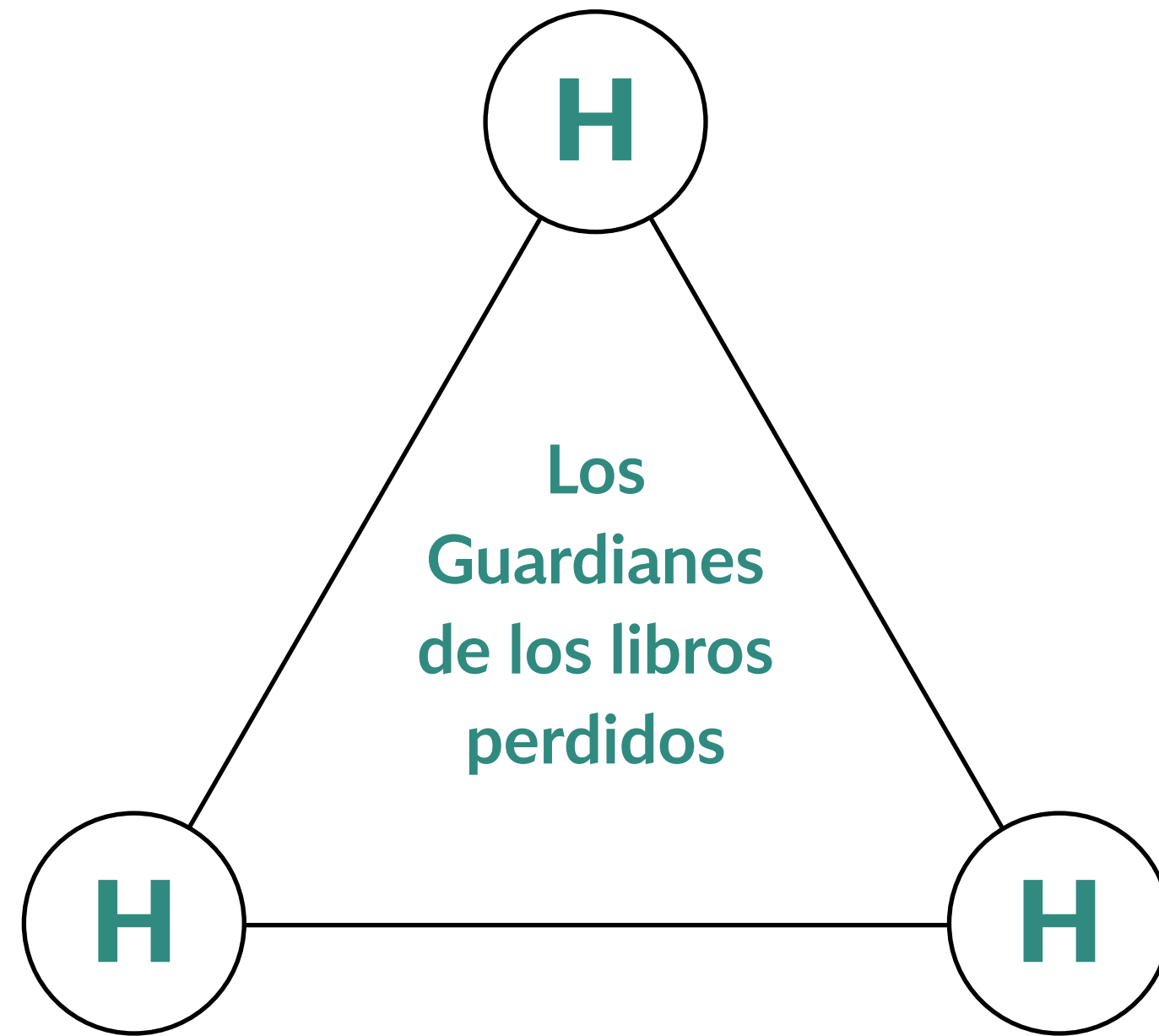

~ Cuaderno del Guardián ~





Misión 1

¿Nos ayudas a relatar un recuerdo a los viajeros?

Homero, Hanna y Helena, antes de emprender la travesía, deciden mirar por última vez el paisaje que tienen delante de sus ojos.

Te proponemos que los ayudes a describir los paisajes que aparecen en las imágenes, que de seguro atesoran a lo largo de esta travesía que está a punto de comenzar. De esta manera, podremos acompañarlos para que no se sientan tan lejos de su hogar.

Por ello, te pedimos que realices un texto explicando el paisaje que se observa en cada una de las imágenes.

Cuando termines de escribir este texto Los Tres Guardianes te lo agradecerán.

Para conocer y saber más sobre cómo identificamos a los paisajes: Material teórico Ingreso Ciencias Sociales



San Miguel de Tucumán



San Martín de los Andes



Zona rural de Nelson

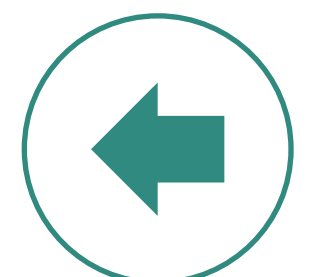

VOLVER AL RELATO



Misión 2

Mensaje oculto

Homero, Hanna y Helena comienzan la tarea y se encuentran con la siguiente leyenda: «la pista está en una página del libro cuyo número es el primero menor a cien que se encuentra partiendo de la página veinte y girando las páginas de a ocho juntas».

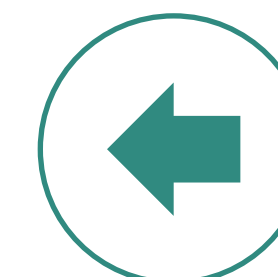

VOLVER AL RELATO

Misión 3

Destino París



Homero, Hanna y Helena se encuentran con los siguientes datos sobre los vuelos a París, deben analizarlos y completar la tabla, elegir un vuelo y explicitar el criterio de selección (recuerden que todos tienen el mismo precio).

 7.3 Buena → IDA jue. 1 sep. 2022				
Sale de Ezeiza 21:20 hs	Hace dos escalas: <ul style="list-style-type: none"> • Houston con una espera de 370 minutos • Washington con una espera de 74 minutos 	Llega a París: 6: 55 hs del Sábado 3 de septiembre 21:20 hs	Tiempo en vuelo: 1271 minutos	Duración total del viaje en horas:
 7.3 Buena → IDA jue. 1 sep. 2022				
Sale de Ezeiza 20:20 hs	Hace dos escalas: <ul style="list-style-type: none"> • Miami con una espera de minutos • New York con una espera de 318 minutos 	Llega a París:	Tiempo en vuelo: 17:75 horas	Duración total del viaje en horas: 29:17 hs
 7.7 Muy Buena → IDA jue. 1 sep. 2022				
Sale de Ezeiza	Hace una escala: <ul style="list-style-type: none"> • Amsterdam: 2:75 hs 	Llega a París: 13: 40 hs del viernes 2 de septiembre	Tiempo en vuelo:	Duración total del viaje en horas: 1035 minutos

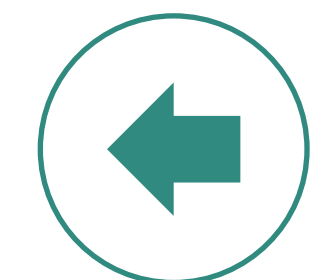

VOLVER AL RELATO



Misión 4

El museo: un portal a otros mundos

Los museos son espacios para el conocimiento y la preservación de la historia de las sociedades, de su organización social, ideas, de su arte y ciencia; en definitiva de la forma en que representaron su mundo.

La historia como ciencia social es una herramienta fundamental para estudiar y analizar el pasado, así como también para comprender el presente.

Para saber y conocer más sobre las ciencias sociales y su objeto de estudio. Ver el video:

<https://www.youtube.com/watch?v=51OO5kyufSM>

Material teórico Ingreso Ciencias Sociales

1- Leemos la siguiente cita:

«Me parece que todo historiador estará de acuerdo en que la Historia es un tipo de investigación [...] que genéricamente pertenece a lo que llamamos las ciencias, es decir, a la forma de pensamiento que consiste en plantear preguntas que intentamos contestar. [...] La ciencia averigua cosas, y en este sentido la Historia es una ciencia». Robin G. Collingwood. Idea de la Historia, 1.a ed., 1946. México, Fondo de Cultura Económica, 2004.

Respondé:

- a)- Según el autor ¿Qué caracteriza al conocimiento científico?
- b)- La historia ¿Es una disciplina científica? ¿Por qué?
- c)- Según lo que leíste sobre la Ciencia Histórica, responde: ¿Para qué sirve la Historia ?

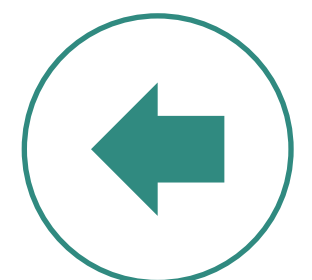

VOLVER AL RELATO



Misión 5

El dato escondido en la Pirámide de Louvre

Para resolver este acertijo debes usar lápiz, papel, tijera, plastico-la. La prueba consiste en completar espacios vacíos en las caras de la representación de la pirámide de Louvre, de manera que la respuesta la coloques dentro del paralelogramo en cuyo vértice inferior está la pregunta, deben sumar los números que concurren en el vértice de la pirámide y luego sumar las cifras del resultado final obtenido hasta que quede una sola cifra; ese será el número de puerta donde se encuentra la tablilla de Ugait, en el Departamento de Antigüedades Orientales.

Todas las preguntas se pueden resolver con los datos que aparecen en el texto que encontraron al llegar a la pirámide mayor:

La gran pirámide del Louvre, no está sola, la rodean tres réplicas más pequeñas que cumplen la función de dejar entrar la luz del sol. Además existe otra, construida bajo en centro comercial, que está invertida.

La pirámide principal está constituida por una estructura de acero de 95 toneladas y por un bastidor de aluminio de 105 toneladas. Cada cara está formada por 153 paralelogramos y 72 triángulos iguales en su base. El material de estas figuras es vidrio de un espesor de 21 mm. La superficie de la base cuadrada es de $1254,58 \text{ m}^2$ y la superficie total de las cuatro caras inclinadas es de 1981 m^2 . La pirámide mide 21.64 metros de altura.

Las dimensiones de la pirámide invertida (que no se observa en la imagen) son aproximadamente la tercera parte de las de la pirámide principal; tiene siete triángulos en la base de cada cara y 84 paralelogramos forman las cuatro caras.

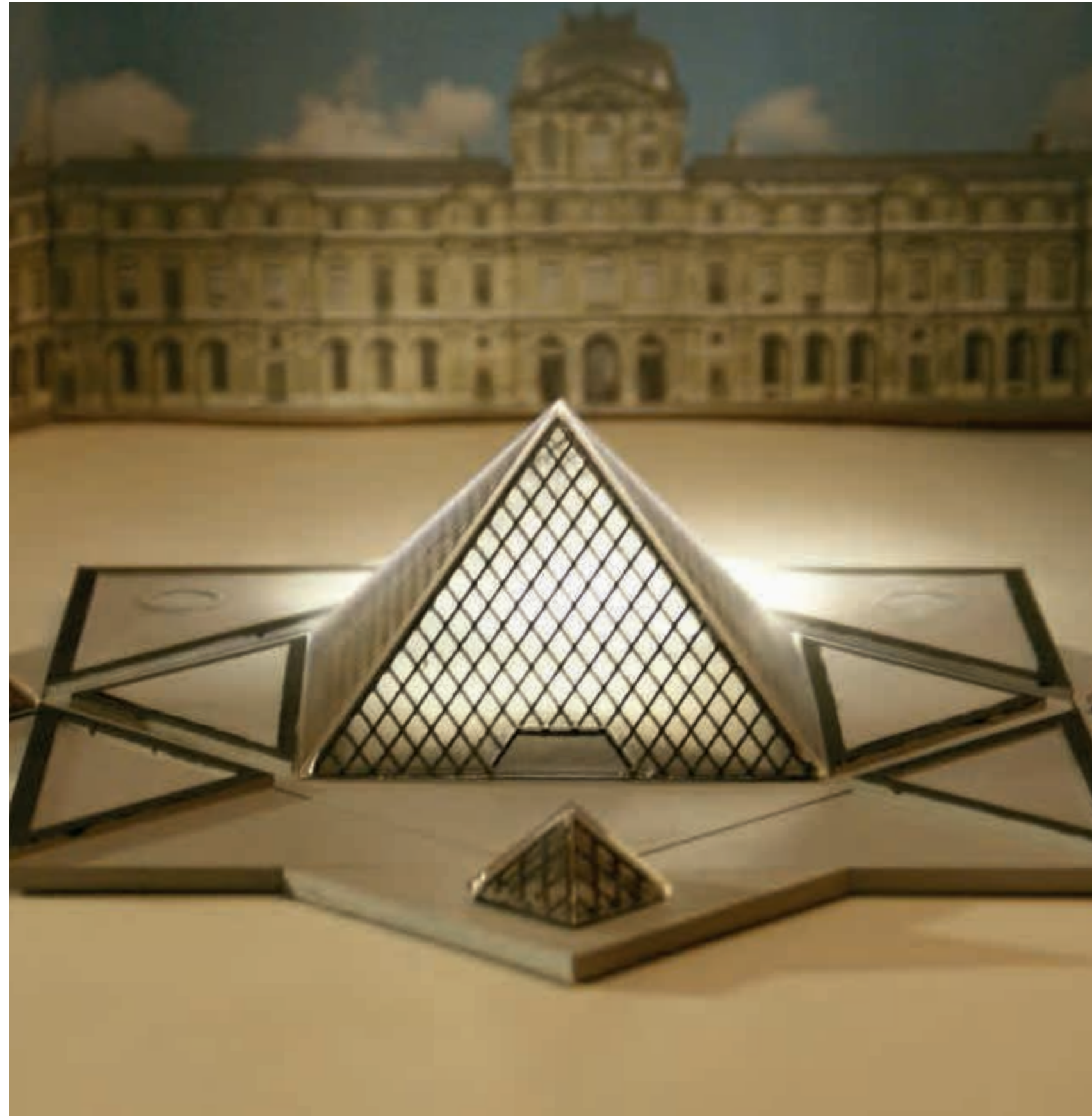

1. ¿Qué parte del total del material de la estructura de la pirámide principal está compuesta por acero?
2. ¿Cuántos kg de acero y cuántos kg de aluminio se usaron para la estructura de la pirámide?
3. ¿Cuántos triángulos hay en la base de cada cara? ¿Cuánto mide el lado del triángulo apoyado en la base de las caras de la pirámide?
4. ¿Cuál es el volumen de vidrio que usaron para construir las caras de la pirámide?
5. ¿Cuántos metros deben caminar si dan una vuelta a la pirámide mayor?
6. ¿Cuál es la altura de la pirámide invertida?
7. ¿Cuál es la longitud de los lados de los triángulos apoyados en la base de la pirámide invertida?
8. Si el espesor del vidrio de la pirámide invertida es igual al de la pirámide principal, ¿qué volumen de vidrio ocupa cada paralelogramo?

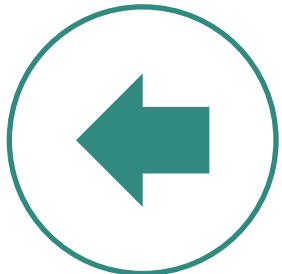
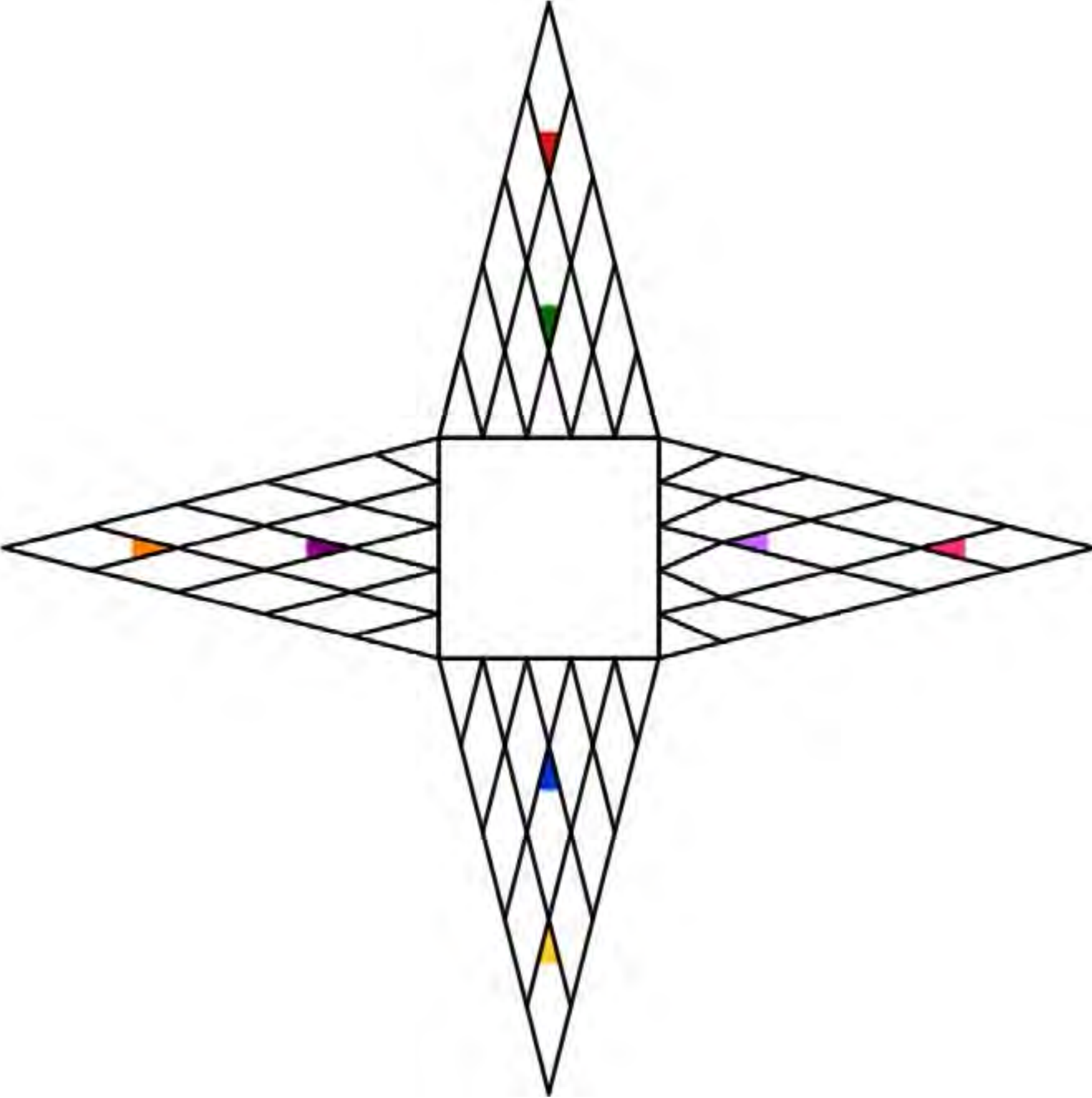

VOLVER AL RELATO



Misión 6

Frase que oculta la tablilla

Teniendo en cuenta que cada símbolo corresponde a una letra, Hanna, Homero y Helena podrán descifrar el mensaje oculto en la tablilla y dar el siguiente paso en esta misión. ¿Los ayudamos?

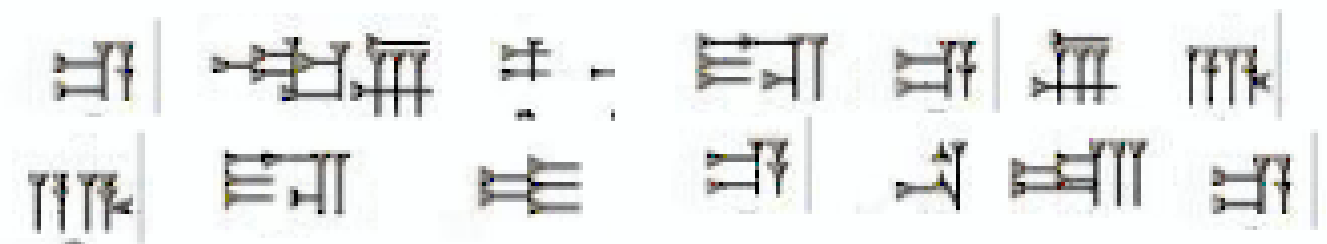

Sumerian cuneiform

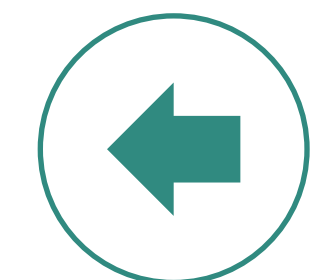
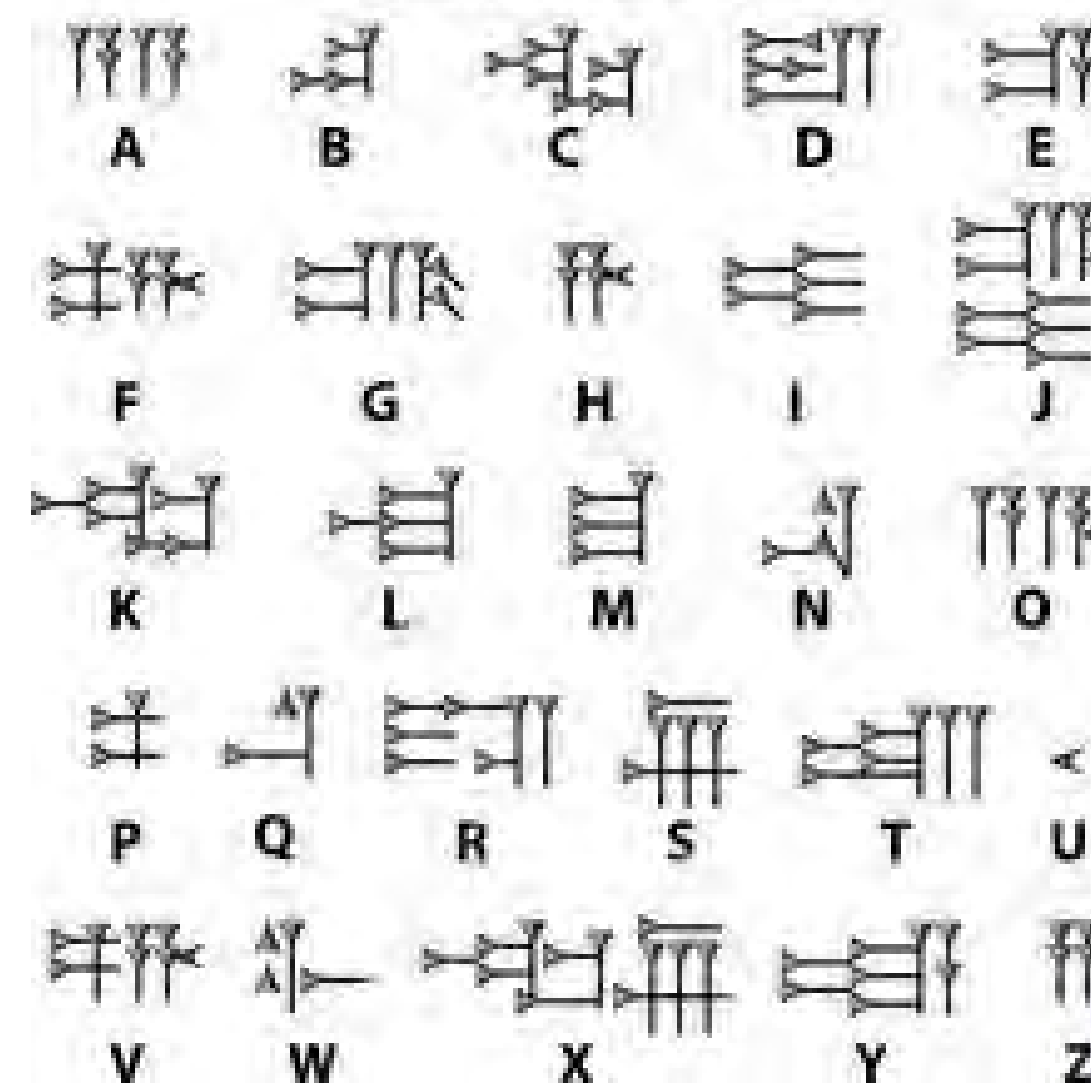

VOLVER AL RELATO



Misión 7

Un viaje al pasado sobre rieles: La revolución en los transportes.

Leé atentamente el texto y completá en cada viñeta, qué aspecto/s de la realidad social se menciona en cada párrafo.

ASPECTO/S

En la segunda mitad del siglo XIX la ciencia se asoció al progreso tecnológico en todos los ámbitos de la realidad social. La Revolución Industrial producida en Inglaterra no hubiese podido prosperar sin el desarrollo de los transportes, necesarios para trasladar las mercancías producidas en la fábrica hasta los mercados donde se consumían.

ASPECTO/S

Sin duda alguna, el desarrollo del ferrocarril fue la gran empresa del siglo XIX y las consecuencias de su utilización fueron enormes para la economía facilitando el traslado de mercancías así como la exportación e importación a otros países. Desde el punto de vista industrial, impulsó de manera considerable la producción de raíles, vagones, locomotoras, etc., lo que requería mucha más mano de obra y ello incrementó los puestos de trabajo.

Para saber y comprender cómo identificar los distintos aspectos de la realidad social: Material teórico de Ciencias Sociales

ASPECTO/S

El desarrollo del ferrocarril también modificó las mentalidades al facilitar la movilidad personal y agilizar los intercambios con otras zonas de diferentes costumbres y mentalidades. Incluso en el terreno militar facilitaba el transporte rápido de las tropas así como su avituallamiento en las guerras.

ASPECTO/S

La revolución en los transportes produjo un desarrollo de las comunicaciones. Los gobiernos de los distintos países impulsaron los medios de transporte mediante la construcción de puertos, carreteras, puentes y vías de ferrocarril, lo que permitió un mayor control de las fronteras, traslado de los ejércitos y organización de la administración del Estado.

ASPECTO/S

Las ciudades se multiplicaron, hubo migraciones y se produjo un fuerte aumento de la población. La mayor parte de las fábricas se situaban a las afueras de las ciudades. Muchos campesinos emigraron a las urbes de su país, e incluso, a otros estados en busca de trabajo. Las carreteras facilitaron todos estos desplazamientos. Otros avances ligados a la revolución industrial que modificaron de manera importante la vida cotidiana fueron el teléfono, el correo, el telégrafo y la prensa rotativa.

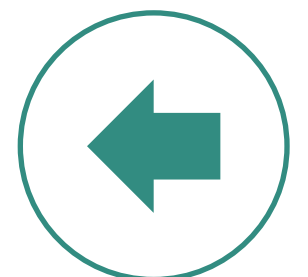

VOLVER AL RELATO



Misión 8

Crea tu propio Amuleto

En cada uno de sus asientos encuentran un sobre con una nota «el vagón de almacenamiento te espera». En el interior de aquel vagón encuentran cada uno una valija llena de objetos diferentes: una cuchara, un par de lentes, una botella, la página de un libro, un broche de ropa, una brújula, un abanico y una nota de instrucciones:

No lo parecen, pero todos estos objetos sencillos guardan entre sí una relación única, que solo vos podrás descubrir. Te desafío a que usando tu imaginación y todos tus poderes creativos construyas el diseño un amuleto único e increíble que deberás intercambiar por tu próxima pista en uno de los vagones del bar al cantinero.

Te ayudamos a comenzar:

*Armá una lista de características físicas y fantásticas que tenga tu amuleto. Pensá en: ¿Para qué sirve? ¿Cómo está construido? (está pegado, encastrado, fundido, modelado, cosido) ¿Cómo se mueve? ¿Qué sonidos hace? ¿Es electrónico?

*Rápidamente y a mano alzada, en tu cuaderno de guardián, bocetá varios diseños de tu amuleto (podés incluir los elementos enteros o partes de ellos).

Un consejo: desconfiá de la primera idea que se te ocurra. No te quedes con el primer diseño que se te ocurrió. Includí en tus bocetos distintas vistas. ¿Cómo se ve de atrás? ¿Cómo se ve de arriba? ¿Cómo se ve de abajo? ¿Algún detalle que quieras hacer zoom?

*Ahora si, luego de los bocetos, es momento de crear el modelo definitivo: seleccioná el amuleto que te haya parecido más poderoso y dibujálo incluyendo colores, texturas, palabras, todo lo que consideres necesario hasta que quede el modelo terminado.

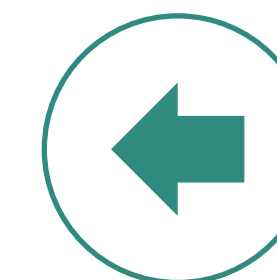

VOLVER AL RELATO



Misión 9

Mirando el paisaje por la ventana

¿Qué cosas se te ocurren que podés hacer mientras mirás el paisaje por la ventana? Armá una lista de posibles actividades para pasar el tiempo:

-
-
-

Una de las posibilidades puede ser armar un pequeño relato, te invitamos a escribir uno con la siguiente propuesta:

*Pensá en tu color favorito. Anotalo en tu cuaderno de guardián.

*Luego escribí la primera palabra que se te venga a la mente cuando pensás en un tren.

Arma una historia corta donde estas dos palabras estén presentes.

Veo, veo... qué ves? Para seguir pasando el tiempo, se nos ocurrió una nueva actividad, ya que este trayecto en tren nos llevará varios días, partiendo de París, la capital Francesa, hasta Estambul, Turquía, recordemos que esta ciudad corresponde al continente Europeo, justo antes de ingresar al continente Asiático.

Te invitamos a seguir mirando el paisaje y que identifiques, junto a los guardianes, si estos representan zonas que pertenecen a espacios urbano o rurales, no te olvides de relatarnos el porqué de tu elección, y si observamos un poco más, nos pueden ayudar a identificar en cada paisaje, cuáles son los elementos bióticos y abióticos.

Imagen 1:

Imagen 2:

Imagen 3:

Imagen 4:

En la última misión de este libro nos encontramos con un mapa planisferio, lo utilizaremos para poder marcar el recorrido de París a Estambul, y conectar con flechas las imágenes que te dejamos abajo.



Imagen 1 - Campiña francesa



Imagen 3 - Rumania



Imagen 2 - Budapest Hungría



Imagen 4 - Estambul, Turquía

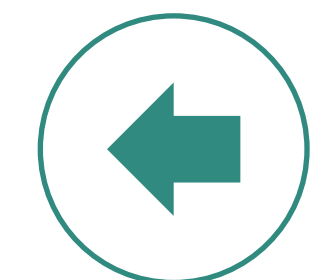

VOLVER AL RELATO

Misión 10

Vampiros en Valaquia



Teniendo en cuenta la situación que se presenta en el vagón comedor, resuelve las siguientes inquietudes:

¿Cuál es la hipótesis inicial que tienen los chicos respecto de estos extraños hombres?

En el cuento “Vampiros de Valaquia”, de Agustín Aduriz Bravo, se mencionan algunas características de los supuestos vampiros. ¿Podrías hacer una lista de esas características?

Si se afirma que el aspecto de “vampiro” se debe a una enfermedad llamada porfiria.

1).-¿Cuál de las descripciones de un típico vampiro podrían explicarse como causa de la porfiria y cuáles no? (Te sugerimos que confecciones un cuadro comparativo de las características)

2).-¿De qué forma podrían contrastar la hipótesis de que la porfiria causa el aspecto de vampiro?

3).-¿Cómo podrían corroborar su hipótesis los Guardianes? Y si están equivocados, ¿cómo procederán?

Hacé clic aquí para leer el cuento y poder responder las preguntas que te compartimos a continuación

<http://www.bnm.me.gov.ar/giga1/documentos/EL002228.pdf>

4).-¿Podrías identificar y transcribir los pasos del quehacer científico a partir del cuento?

5).-¿Cuáles son, entonces, las conclusiones respecto de estos hombres extraños?

Para profundizar sobre este tema te sugerimos que consultes los siguientes link:

Aquí encontrarás los pasos a seguir para llevar a cabo una investigación:
https://www.youtube.com/watch?v=gW510371fWM&ab_channel=Silvia-NoemiMartinez

Te ayudamos también con este material infográfico:

<https://images.squarespace-cdn.com/content/v1/5538a145e4b0a3d5e6f58f96/1461866461100-YMPUJ7SUH8LXGSAGU2Q0/metodo-cientifico.png?format=1500w>

Seguimos observando

6).- En los bosques templados de Rumania, por donde se desplaza en Expreso de Oriente, hay cuatro estaciones bien definidas, sus temperaturas varían entre -15 a 35 °C.

La gran cantidad de árboles, sus hojas caídas en descomposición y las temperaturas moderadas se combinan para crear un suelo fértil.

Entre los animales que viven en sus bosques podemos nombrar a ardillas, conejos, aves, ciervos, alces, búhos, lobos, zorros y osos. Todos ellos están adaptados a los inviernos fríos y al clima cálido de verano.

Estos bosques también se denominan bosques templados de lluvia debido a la gran cantidad de precipitaciones que reciben.

Toda esta lluvia crea un clima húmedo y una larga estación de crecimiento, lo que resulta en árboles muy grandes, por lo cual las coníferas dominan estos bosques.

Las especies comunes son cedro, ciprés, pino, secoya y abeto. Todavía hay algunos árboles de hoja caduca, como los arces y muchos musgos y helechos, que dan como resultado un bosque de aspecto jurásico.

Teniendo en cuenta la información del texto realiza el dibujo, en tu cuaderno de guardián, de algún ecosistema cercano al lugar donde vives.

Puedes dibujar o pegar imágenes de los animales y las plantas que hayas observado y luego responde las siguientes preguntas:

a) ¿Conoces algunas especies autóctonas, nativas, tanto de animales como de vegetales que puedas nombrar?

b) ¿Alguna de esas especies se encuentran en peligro de extinción? Mencionarlas

c) Teniendo en cuenta el dibujo que realizaste y la información del texto sobre bosque de coníferas, indica a qué nos referimos cuando hablamos de biomas, ecosistemas y comunidad.

d) Finalmente define organismos autótrofos y heterótrofos

Material de consulta: <https://www.youtube.com/watch?v=giUa4dPSo8I>

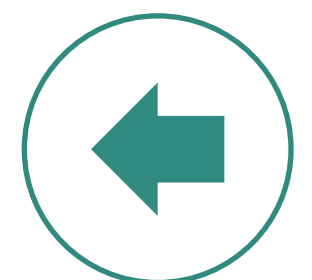

VOLVER AL RELATO



Misión 11

Estambul entre épocas

Lean el siguiente texto y respondan las preguntas que siguen a continuación:

El origen de Estambul, como el de muchas otras ciudades, está envuelto en misterio. Cuenta la leyenda que el príncipe griego Byzas, (de ahí el nombre de Bizancio) consultó al oráculo de Delfos en Grecia, dónde tenía que fundar un nuevo asentamiento. Los adivinos del templo de Apolo le dijeron que el mejor lugar para erigir una nueva ciudad era justo enfrente del país de los ciegos. Byzas partió sin entender la respuesta del oráculo, pero al llegar al paraje donde está ubicada la zona europea de Estambul vieron que una población se había establecido en la ribera asiática, sin percatarse del maravilloso emplazamiento que se encontraba al otro lado del Bósforo. Pensaron entonces que esas personas debían estar ciegas porque no se habían dado cuenta de las ventajas de la otra orilla, dotada de un puerto natural como lo era el Cuerno de Oro. Decidieron que era ése el lugar donde debían establecerse, tal y como les había dicho el oráculo.

Bizancio fue fundada en la orilla occidental en el 667 a.C, por colonos griegos de Megara a lo largo de un golfo profundo y bien resguardado del

mar conocido como Cuerno de Oro. En el siglo V a.C fue ocupada y destruida por el Imperio Persa, pero fue recuperada por los griegos atenienses en el 390 a.C.

Posteriormente, Constantino el Grande, comenzó a construir en Bizancio la nueva Roma, y en el 330, año que pasó a llamarse Constantinopla, centro del Imperio Romano de Oriente, también conocido como Imperio Bizantino.

Hacia 1054, la ciudad fue protagonista del llamado Cisma de Oriente, fue el evento que, rompiendo la unidad de lo que era la Iglesia cristiana se dividió en la Iglesia católica en Occidente y la Iglesia ortodoxa en el Oriente.

En 1453, Constantinopla cae bajo el dominio turco, como ciudad capital del Imperio Otomano. Finalmente el nombre de Estambul le fue otorgado en 1930, y desde entonces es la ciudad más grande y visitada de la República de Turquía.

1)- Primero, lo primero... ¿A qué llamamos tiempo histórico? ¿Cómo se mide? ¿Cómo se expresa? ¿Cómo se pasan las fechas a siglo? ¿Qué significa ordenar cronológicamente?

Para saber más seguí el siguiente link: <https://www.youtube.com/watch?v=Gp61sVbeuU4>

Material teórico Ingreso Ciencias Sociales

Podemos decir que es necesario precisar el tiempo de los acontecimientos, pues nos permite comprender la construcción progresiva de la historia.

Esta dimensión temporal nos permite entender los procesos históricos a partir de otros dos procesos: Por un lado, la diacronía, que estudia la His-

toria como una sucesión de hechos que acontecen en cierto orden; y, por el otro, la sincronía, que estudia los acontecimientos que se produjeron al mismo tiempo, en diferentes lugares.

2)- ¿Podrías explicar con tus palabras las diferencias entre el tiempo cronológico y el tiempo histórico?

a)- Busca ejemplos de: DIACRONÍA, SINCRONÍA Y TIEMPO CRONOLÓGICO.

3).- En el texto que compartimos se menciona una situación narrativa en particular; según tu criterio: ¿pertenece a una leyenda? ¿Por qué? ¿Qué personajes intervienen? ¿Qué es un oráculo? Escribe en tu cuaderno una pequeña descripción, según cómo te lo imaginas. ¿Qué elementos o personajes pertenecen al mundo ficcional y cuál al mundo real? ¿Te animas a inventar una continuación de la leyenda agregándole 2 (dos) personajes de la actualidad?

4)- Identifica las fechas claves de la historia de la Ciudad de Estambul, luego completá el cuadro. Deberás considerar el orden cronológico, la Edad de la Historia, fecha y siglo y gobierno. ¿Cómo se expresa el tiempo histórico? ¿Cómo se pasan las fechas a siglo? Para saber y aprender seguí el siguiente enlace:

Acontecimiento	Edad de la Historia	Fecha	Siglo	Gobierno
Fundación la ciudad de Bizancio	Edad Antigua	667 a.C	VII a.C	Colonia de Megara
				Atenas

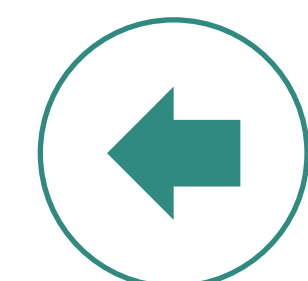

VOLVER AL RELATO



Misión 12
Diálogo entre Conde Libri y Guardianes

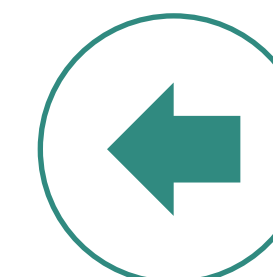

VOLVER AL RELATO



Misión 13

Ojos en el cielo

Te invitamos a que investigues sobre las preguntas que se formulan los guardianes:

¿Qué hay en el cielo? ¿Qué objetos pueden identificarse en él como terrestres? ¿Qué otras cosas? ¿Cuáles son los que hoy llamamos extraterrestres? ¿El Sol, tal vez? ¿Algo más? ¿Y esos cuerpos qué formas tienen? ¿Qué tamaños nos sugieren? ¿Se mueven o están quietos? ¿Hay una única manera de mirar el cielo?

En cuanto al recorrido que el Sol hace en el cielo, sucede lo mismo con la aparición y desaparición de otros astros, como la Luna, por ejemplo?

¿Se pueden ver el Sol y la Luna a la vez en algún momento del día o del año?

¿El cielo que están mirando los guardianes tiene el mismo aspecto que el de sus casas? ¿Suceden los mismos fenómenos?

Para poder investigar sobre las posibles respuestas a los interrogantes de los guardianes, te sugerimos que consultes el capítulo I del siguiente libro.

<http://www.bnm.me.gov.ar/giga1/documentos/EL001431.pdf>

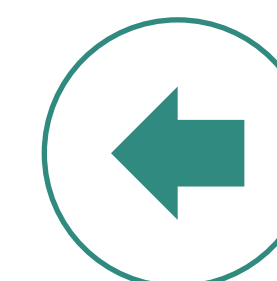

VOLVER AL RELATO



Misión 14

Dimensiones desconocidas

En esta misión tenés que averiguar lo solicitado en el relato sobre las medidas del anaquel de la Biblioteca de Alejandría, en el cual el Libro Maestro debe reponerse.



Misión 15

Final infinito

Escribir un microrrelato como final de la historia de los Guardianes de los Libros Perdidos. La condición es continuar la secuencia narrativa y recuperar los sucesos anteriormente relatados. Te dejamos algunas preguntas orientadoras: ¿pudieron colocar el libro? ¿Apareció el Conde Libri? ¿Les dijo algo? ¿Qué pasó con el libro?

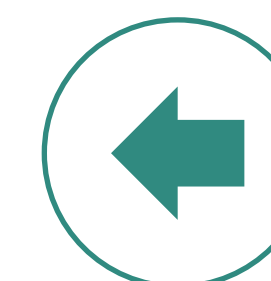

VOLVER AL RELATO



Misión 16

Un camino de huellas digitales para reconstruir nuestros recorridos

Hanna, Homero y Helena, nuestros protagonistas, en diversos momentos de su aventura recibieron ayuda de los Guardianes de todo el mundo, y en parte pudieron hacerlo gracias al poder de las redes sociales, en este caso Instagram, que les permitió mantenerse conectados sin importar el lugar o el momento. De igual manera, fueron compartiendo fotos -registros- de los lugares que conocieron, con sus seguidores y contactos, y de esta manera conformaron su “huella digital”.

Les proponemos que se tomen un momento para pensar cómo se sienten y relacionan ustedes con las tecnologías digitales y especialmente con las redes sociales. Seguramente no sea una tarea sencilla, pero les dejamos algunas preguntas orientadoras; pueden guardar un registro escrito de las ideas que capturen.

¿Cuántos dispositivos con acceso a Internet hay en tu casa? ¿Cuántas horas al día pasás “conectada/o”? ¿Para qué?

¿Qué tecnologías o recursos utilizás para estudiar, buscar información, compartir con tus compañeras/os de la escuela, comunicarte con las/os maestras/os? Hacé una lista o un cuadro donde se muestren esos recursos y anotá sus principales usos.

¿Utilizás o participás de alguna red social? ¿Cuál o cuáles? ¿Para qué la/s usás?

¿Qué clase de contenidos o información buscas y/o compartís a través de ellas? ¿Alguna vez compartiste imágenes de tus amigas/os sin su permiso?

¿Cómo podemos construir nuestra propia huella digital de manera positiva?

¿Qué nos gustaría que la gente vea cuando nos busca en las redes?

Por último, ¿qué consejo/s les darías a Hanna, Homero y Helena para proteger su identidad y seguridad en la web?

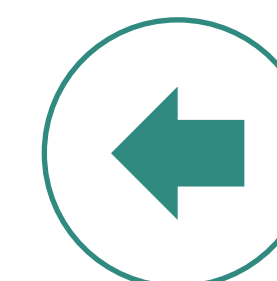

VOLVER AL RELATO

Misión 17

Llegamos a destino!!!



Nuestros guardianes al terminar esta aventura, guardarán en su memoria todos los puntos donde tuvieron que resolver un desafío y como todo viajero lo harán sobre un mapa. Te proponemos completes la Misión 17: "Llegamos a destino".

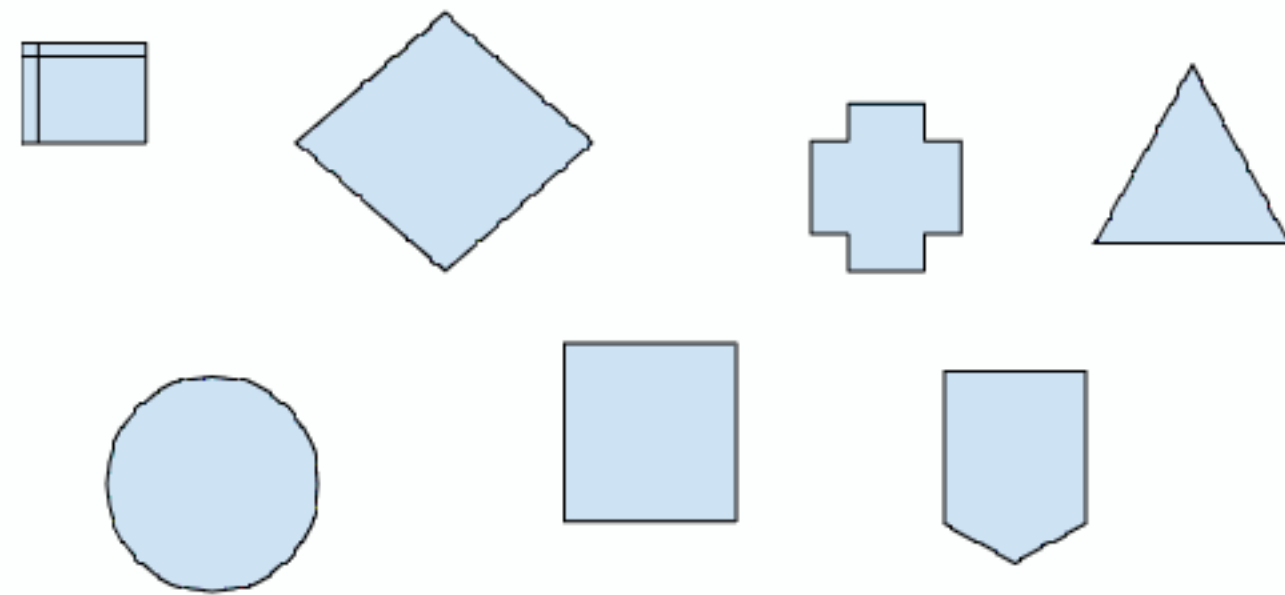

Y como todo viaje, una de las primeras acciones que hacemos es orientarnos, recordemos que la forma más sencilla de empezar a hacerlo es respondernos estas preguntas:

- ¿Dónde estamos? Es decir, ¿de dónde salimos?
- ¿A dónde vamos?, es la pregunta que al final del relato la vamos a poder contestar. Y la que ahora nos sirve para hacer la siguiente misión es; ¿por dónde vamos?

A partir de ahora, vamos a seguir este viaje en el planisferio que encontrarás a continuación. Para completarlo, vas a tener que recorrer todo el viaje con los guardianes, y el desafío que te toca es ir identificando cada uno de los lugares que vamos a ir visitando, para ello te proponemos que crees tu propia caja de referencias en el mismo mapa.

Te presentamos a continuación las formas simples que vas a utilizar, te cuento un secreto, podés intervenirlas como mas te guste!

- Además antes de seguir, nos respondes dos preguntas:
- 1- ¿Qué tipo de herramienta geográfica estamos utilizando?
 - 2- ¿Qué tipo es? Justifica tu respuesta.

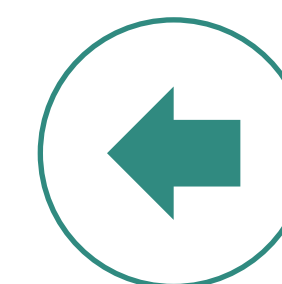

VOLVER AL RELATO



UNIVERSIDAD
NACIONAL DEL LITORAL

Rector

Ing. Enrique Mammarella

**Secretario Académico
y de Innovación Educativa**

Arq. Miguel Irigoyen

Director de Enseñanza Preuniversitaria

Dr. Hector Odetti

Coordinación Programa Articulación

Escuela Secundaria

Directora: Mg. Nora Ojea

Vicedirectora: Prof. Erica Figueroa

Escuela Primaria

Directora: Mg. Laura Corral

Vicedirectora: Mg. Mariana Velasco

Autores

Silvia Martínez

Yanina Lamboglia

Maria Laura Sabas

Gabriela Minotti

Silvina Bellini

Sofía Gerboni

Ma. Emilia Valls

Valeria Greppi

Araceli Romero

Nadia Curzón

Melisa Tonelli

Raquel Romero Acuña

Colaboración

Natalia Correa

Ma. Elena Azerrad

Ana Busaniche