

INSCRIPCIÓN ONLINE

# Foro ABIERTO

visuales

CREA CULTURA

## FORO ABIERTO | CONVOCATORIA 2023

### Presentación

La Secretaría de Extensión y Cultura de la Universidad Nacional del Litoral convoca a las y los artistas de la ciudad y la región a ser partícipes de una propuesta de programación participativa para exhibir y socializar sus obras y producciones en el **Foro Cultural UNL**.

De esta manera, la universidad refuerza sus acciones de promoción de las artes y la cultura presentando este espacio para acompañar la producción artística santafesina en los diferentes campos de expresión: visuales, escénicas, letras, música, producciones híbridas y audiovisuales.

A través de esta política, se propone fomentar la producción y la circulación, así como el desarrollo de instancias de interacción con los públicos, reflexión, mediación, intercambio y formación.

En esta primera etapa, la convocatoria estará centrada en obras y producciones vinculadas con las artes visuales y escénicas. Se ponderarán especialmente aquellas propuestas cuya mirada aborde temas relacionados a ejes temáticos centrales como **la diversidad cultural, la igualdad entre los géneros, la relación con el hábitat natural y cultural y los derechos humanos**.

## FORO ABIERTO | VISUALES

La Secretaría de Extensión y Cultura de la Universidad Nacional del Litoral abre una convocatoria pública que invita a artistas visuales. El objetivo es generar un espacio de encuentro, exhibición, producción, circulación, reflexión interacción entre artistas, públicos y comunidades, a partir de la postulación y selección de proyectos expositivos que luego conformarán la programación de exposiciones y activaciones de Foro Abierto.

La propuesta está dirigida a proyectos artísticos, individuales o colectivos, que incluyan la exhibición de obras visuales y la programación de activaciones en torno a la muestra.

Las muestras pueden contemplar una diversidad de técnicas y soportes como dibujo, pintura, fotografía, escultura, historieta, ilustración, instalaciones, arte digital, así como también todas aquellas producciones creadas a partir de los distintos códigos de la expresión visual y de su múltiple transversalidad actual. En vistas a generar una verdadera interacción entre artistas, obras y públicos que propicie la sensibilización, el diálogo y la construcción de sentidos compartidos, cada muestra deberá proponer activaciones: propuestas formativas, lúdicas, conversatorios, intercambios, entre otras. Las mismas serán acordadas y coproducidas con la Dirección de Cultura UNL.

PAG 02

### Participación

- Podrán participar personas mayores de edad de Santa Fe y la región.
- Los proyectos pueden ser individuales o colectivos.
- Las muestras se desarrollarán en el Foro Cultural UNL [9 de Julio 2150, Santa Fe]. Los espacios que se podrán intervenir serán la Sala Foro Abierto (Hall de planta baja), la Sala Aymá (1° piso), y un sector de la vidriera de planta baja (se anexan planos y especificaciones técnicas).
- Las obras y producciones deberán adaptarse a las características del espacio, mobiliario y disposiciones técnicas del Foro Cultural UNL.
- Las activaciones podrán ser programadas en el Foro Cultural UNL o en espacios institucionales o territoriales acordes a cada propuesta.

### Inscripción

La postulación de los proyectos se llevará a cabo de manera online **desde el 06 de marzo al 17 de abril de 2023**. El formulario de inscripción se encuentra disponible en <https://acortar.link/KFLCpa>. Más información en <https://www.unl.edu.ar/agendacultural>. Al momento de realizar la inscripción se deberá completar:

## Datos personales

- Tipo de participación: individual o colectiva
- Apellido y nombre o Responsable del colectivo de artistas
- Fecha de nacimiento
- N° DNI
- Edad
- Domicilio
- Localidad
- Provincia
- Teléfono
- Teléfono alternativo
- Correo electrónico
- Integrantes del colectivo de artistas y roles (en caso de corresponder)
- CV resumido o bio del/la artista o colectivo: escrito en tercera persona donde se expresen los aspectos más relevantes de la trayectoria del o la aspirante. No debe superar las 1000 palabras.
- Redes sociales o link a youtube, web u otros (en caso de poseer)

PAG 03

## Datos del proyecto

Se deberá adjuntar un archivo en formato PDF conteniendo la siguiente información del equipo y del proyecto (el archivo no debe superar los 10Mb):

- Título del proyecto.
- Memoria o texto conceptual del proyecto: reflexión escrita que aporte referencias y conceptos clave para comprender y fundamentar la totalidad de la propuesta (no debe superar las 1000 palabras).
- Registro de obras: imágenes, bocetos o instructivos (en el caso de las instalaciones) de todas las obras o series que integrarán la propuesta. Cada obra debe ser acompañada por su respectiva ficha donde se consigne la siguiente información: Título de la obra, autor/a, técnica, dimensiones, año de ejecución. (Todas las imágenes incluidas en este apartado deben ser de buena calidad, evitando la proyección de sombras, reflejos y otros aspectos que dificulten su legibilidad, las tomas deben ser lo más fidedignas a la realidad).

- Descripción técnica: este apartado debe describir o ilustrar el o los sistemas de montaje, bases, soportes. Incluir también requerimientos de otro tipo, como dispositivos eléctricos o electrónicos (alargues, pendrives, tablets, celulares, visores 3d, pantallas, etc) y artefactos de iluminación específicos que no serán provistos por la organización.
- Activaciones: descripción, escrita o visual, de las actividades que se llevarán a cabo en el marco de la exposición. Las mismas pueden ser acciones, performances, talleres, cursos, conversatorios, work in progress, teniendo la posibilidad de convocar en esta instancia a especialistas invitados/as. Indicar necesidades de producción y presupuesto estimado a fin de evaluar su factibilidad.

## Evaluación

- El visado y evaluación de los proyectos estará a cargo de un equipo de selección idóneo compuesto por tres personas con perfil artístico y docente: una persona vinculada a Unidades Académicas de UNL, una persona vinculada a instituciones artísticas y educativas de la ciudad de Santa Fe y una persona del Foro Cultural UNL.
- El equipo de selección tendrá la potestad de analizar la viabilidad y potencialidad de las postulaciones para integrar la agenda 2023 de Foro Abierto.

PAG 04

SECRETARÍA DE  
EXTENSIÓN Y CULTURA

## Programación y Producción

- El anuncio de los proyectos seleccionados será en abril de 2023.
- Una vez anunciados los proyectos se acordará con las y los artistas las fechas de programación de las muestras.
- Cada muestra estará exhibida durante 3 (tres) semanas, a partir del mes de junio de 2023. Durante esas fechas se programarán las activaciones correspondientes.
- Cada proyecto contará con 4 (cuatro) días de montaje previos a la inauguración de la muestra, y 2 (dos) días para el desmontaje posterior al cierre de la misma.
- El embalaje y traslado de las obras corre por cuenta de los/las postulantes. Se acordarán días y horarios de recepción y entrega de las obras,



tanto para el montaje como para el desmontaje, a fin de garantizar su cuidado y protección.

- El montaje estará a cargo del/la artista o colectivo participante que además contará con la asistencia del personal del Foro Cultural UNL.
- Las activaciones serán programadas y producidas en conjunto con la Dirección de Cultura UNL.

## Comunicación

- La Dirección de Cultura UNL difundirá la programación de Foro Abierto a través de sus diversos canales institucionales: Agenda Cultural UNL (web, mailing y redes sociales), piezas gráficas impresas, prensa institucional y medios de comunicación de la ciudad. Se solicita a los/las artistas predisposición para notas y entrevistas.
- Se solicitará a las obras y proyectos seleccionados una reseña, ficha técnica y material fotográfico/audiovisual en alta resolución (retratos del/la artista y/o colectivo artístico, de la obra y activaciones) para generar una propuesta de difusión previa del proyecto en su conjunto.

PAG 05

CRONOGRAMA

06 DE MARZO 17 DE ABRIL	Difusión e inscripciones
ABRIL	Anuncio de las producciones y participantes seleccionados
02 DE JUNIO AL 30 DE NOV	Programación de muestras y activaciones

SECRETARÍA DE  
EXTENSIÓN Y CULTURA

## ANEXO

Plano y Especificaciones Técnicas.



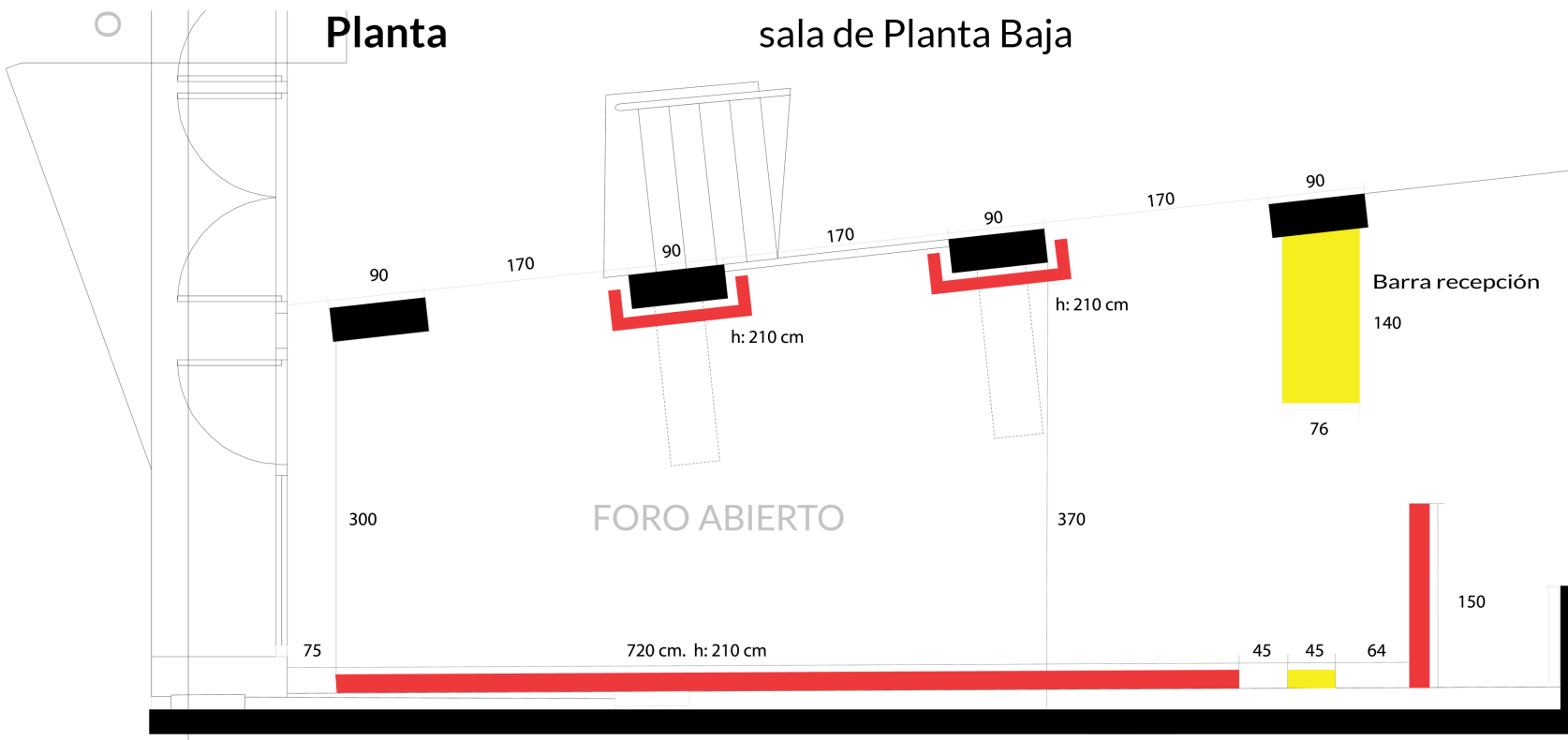

### Dos Tabiques Móviles

Dan la posibilidad de particionar y subdividir el espacio para generar recorridos y ganar superficie de montaje.

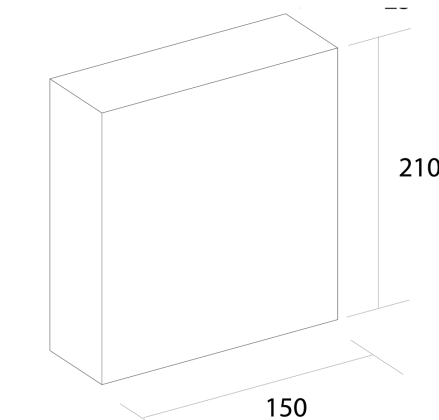

■ Disponible para colgar (espacios con 210 cm de altura).

■ Mobiliario fijo.

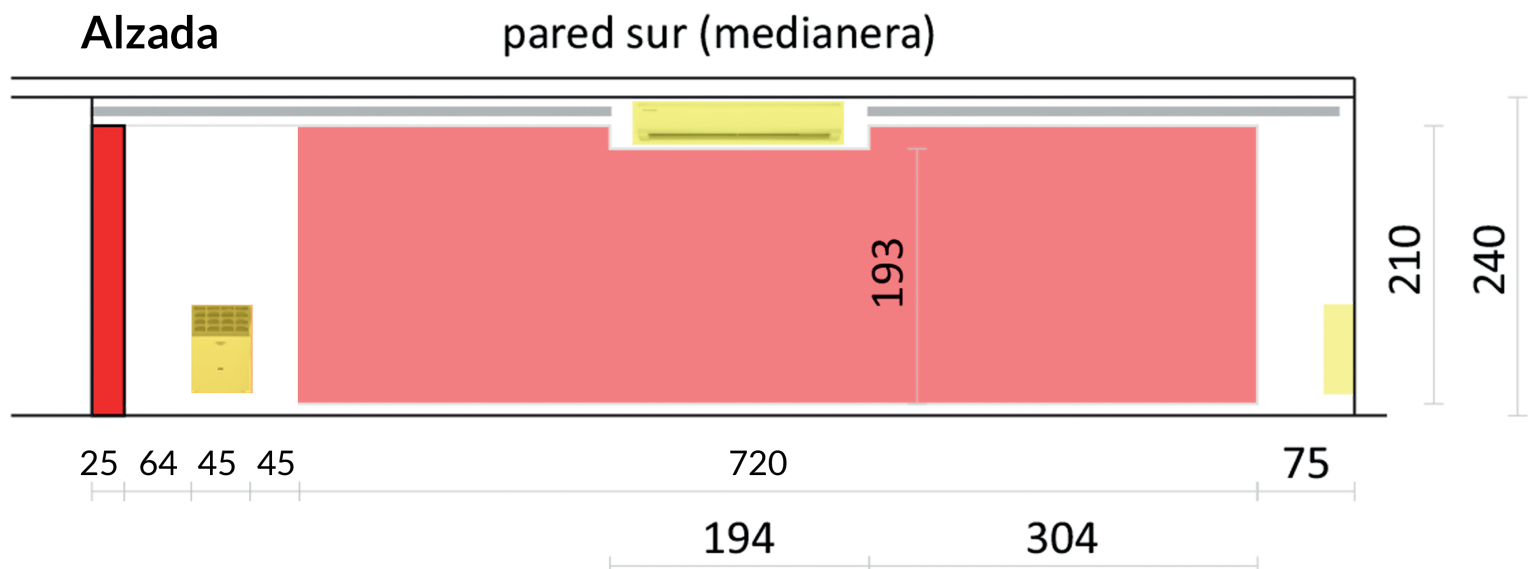

## Planta

### sala Federico Aymá (1º piso)

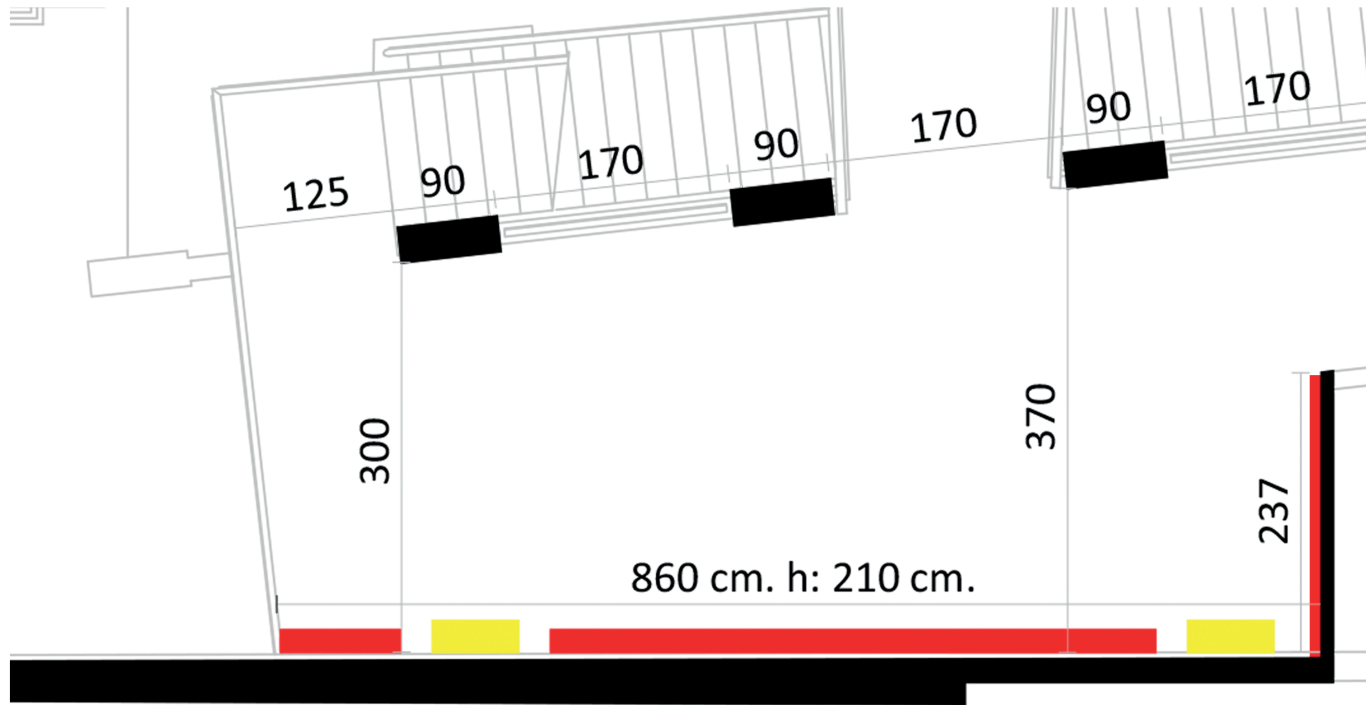

## Alzada

### pared sur (medianera)

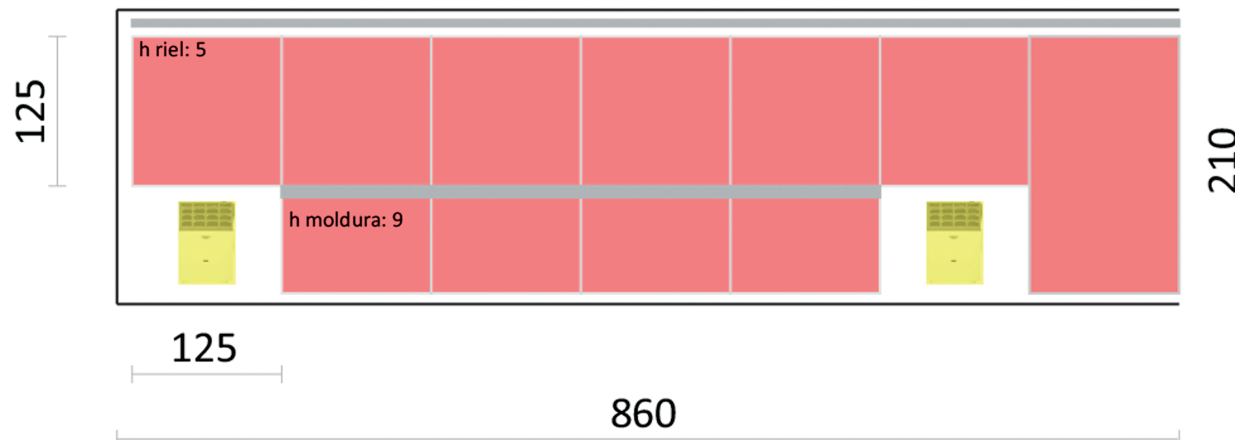

### pared este

